

skantherm®

Collezione / Collectie

2022



Collezione

2022

skantherm®

Calore.
Estetica.
Energia.
Atmosfera.
Un singolo
elemento,
tante
sfaccettature.

Warmte. Esthetiek. Kracht.
Sfeer. Een uniek element
met zo veel facetten.

V U U R

L'ascolto del crepitio della stufa caminetto, la percezione del suo piacevole calore, contribuiscono a creare un'oasi di benessere in casa. Il fuoco gode della condizione di elemento utile e accogliente. Una condizione che non si basa più solo sulla necessità, bensì piuttosto sulla libertà – quella delle proprie decisioni e del proprio stile. Il fuoco ha infinite sfaccettature. Lo associamo a originalità ed energia, benefico calore, romanticismo e comfort. Il fuoco ha una forza di attrazione inspiegabile. Le stufe caminetto skantherm sono progettate per consentirvi di apprezzare la vostra sfaccettatura personale preferita. Scoprite nelle prossime pagine ciascuna di queste sfaccettature nel dettaglio. Lasciatevi ispirare, sedurre e scaldare da questo fuoco e queste fiamme.

F U O C O

Luisteren naar het geknetter in de haardkachel, de aangename warmte voelen en thuis een oase van welzijn creëren. Vuur heeft een heel bijzonder kenmerk: het verbindt het nuttige met het aangename. Een status die niet meer op noodzaak gebaseerd is, maar veeleer op vrijheid – om zelf te beslissen en een eigen stijl te kiezen. Vuur toont heel wat facetten. Wij associëren het met originaliteit en energie, behaaglijke warmte, romantiek en gezelligheid. Vuur heeft een onverklaarbare aantrekkingskracht. skantherm haardkachels zijn erop voorzien dat u van uw persoonlijk lievelingsfacet kunt genieten. Op de volgende pagina's maakt u uitgebreid kennis met al deze facetten. Laat u inspireren, verleiden en raak in vuur en vlam voor vuur en vlammen.

BENEDIKT WAGNER
Amministratore / Directeur

08
FILOSOFIA
Filosofie

10
ACCIAIO
Staal

16
ELEMENTS
Elements

30
ELEMENTS 400 FRONT
Elements 400 Front

32
ELEMENTS 400 3S
Elements 400 3S

36
ELEMENTS 603
FRONT / 2S / 3S
Elements 603 Front / 2S / 3S

40
ELEMENTS 603 TUNNEL
Elements 603 Tunnel

42
ELEMENTS RUND
Elements Rund

48
ELEMENTS
DETTAGLI E ACCESSORI
*Elements
Details & Accessoires*

50
EMOTION M
Emotion M

54
EMOTION S
Emotion S

56
SHAKER 2.0
Shaker 2.0

60
PIETRA
Steen

10 TONALITÀ GRIGIO PLATINO PER UN AMBIENTE RAFFINATO

VOOR HARMONIEUS WOONGENOT:
DE KLEUR PLATINA



60

VERSATILE PER NATURA

VAN NATURE VEELZIJDIG



16

SISTEMA MODULARE
»ELEMENTS«

PROPRIO CIÒ CHE FA PER VOI

MODULAIR SYSTEEM
»ELEMENTS« VOLLEDIG
VOLGENS UW SMAAK



64
ATOR+
Ator+

66
ATOR
Ator

72
MERANO
Merano

80
MERANO XL
Merano XL

82
BE0
Beo

88
MILANO
Milano

90
QUALITÀ
Kwaliteit

92
TECNICA
Techniek

94
AMBIENTE
Milieu

96
ASSISTENZA
Service

98
SKANTHERM
Skantherm

100
DATI TECNICI
Technische gegevens

IL FUOCO IN UNA NUOVA FORMA

VUUR IN EEN
NIEUWE VORM



ator

68

skantherm

Con passione, qualità ed oltre 40 anni di esperienza, skantherm si è sviluppata fino a diventare leader nella produzione di moderne stufe caminetto. Da sempre l'azienda a gestione familiare di Oelde, in Westfalia, dimostra continuamente di essere un leader innovativo sul mercato dei focolari orientati al design. Infatti, giunta alla sua seconda generazione, skantherm realizza stufe caminetto d'arredo di alta qualità, che soddisfano le massime esigenze in fatto di design di prodotto e di esecuzione tecnica. Un elemento essenziale della filosofia skantherm è l'armonia tra forma e funzione. Un perfetto design minimalista, materiali pregiati e tecnica di combustione innovativa consentono agli amanti delle stufe caminetto di creare il proprio ambiente domestico in base al loro stile personale. E questo per tutta la vita.

SKANTHERM: PROMETTIAMO DI RISCALDARVI IL CUORE

**WIJ BELOVEN:
HIER WORDT UW
HART VERWARMD**

Met passie, vakmanschap en meer dan 40 jaar ervaring heeft skantherm zich ontwikkeld tot toonaangevend producent van moderne houtkachels. Van oudsher profileert het familiebedrijf uit het Westfaalse Oelde zich steeds weer als toonaangevend innovator op de markt voor designgerichte sfeerhaarden. skantherm vervaardigt inmiddels in de tweede generatie hoogwaardige kachels die voldoen aan de hoogste eisen op het gebied van design en techniek. Een en essentieel bestanddeel van de skantherm filosofie is de harmonie tussen vorm en functie. Een perfect design, minimalistisch maar met hoogwaardige materialen en met een innovatieve verbrandingstechniek geven de liefhebbers van houtkachels de mogelijkheid om hun thuis volgens hun persoonlijke stijl in te richten. En dat een leven lang.

DOOR DE NATUUR GEÏNSPIREERD

*Ispirato alla
natura*

La nuance grigio platino dà carattere alla vostra stufa caminetto e contribuisce a emanare un piacevole calore. Vedrete: il grigio platino conferisce una tonalità preziosa e particolare.

In de kleurvariant platina krijgt uw haardmeubel een expressief karakter met een weldadige en warme uitstraling. U zult zien: zelfs als kleur is platina waardevol en bijzonder.

TONALITÀ GRIGIO PLATINO PER UN AMBIENTE RAFFINATO

PLATIN, VOOR EEN VERFIJNDE
SFEER





↓

L'eleganza del grigio conferisce personalità al vostro focolare

Grijs als elegante kleur voor uw persoonlijke haard



GRIGIO: VERSATILE, MA CON STILE
 GRIJS - ALLESKUNNER MET STIJL

L'acciaio color grigio emana fascino e serenità. /
 Grijskleurig staal heeft een rustige en elegante uitstraling.

Eleganza classica, urbana e funzionale: il nero offre un contrasto particolarmente forte e costituisce la cornice perfetta per ammirare uno splendido gioco di fiamme.

Klassiek elegant, urban en functioneel: zwart werkt heel contrasterend en vormt een perfect kader voor het vlammspel.

ELEGANZA SENZA TEMPO: IL FUOCO SI RIVESTE DI NERO

TIJDLOOS EN STIJLVOL:
VLAMMENSPEL IN ZWART

Nero
Zwart

Grigio
Grijs

Grigio platino
Platina



Scurissimo e bellissimo: l'acciaio nero. /
Prachtige uitstraling in diepdonker zwart staal.



SISTEMA MODULARE »ELEMENTS«

PROPRIO CIÒ CHE FA PER VOI

MODULAIR SYSTEEM »ELEMENTS«
VOLLEDIG VOLGENS UW SMAAK

Grazie ai cassetti estraibili ed agli scomparti aggiuntivi per lo stoccaggio, »elements 603 3S« contribuirà a rendere il vostro arredamento ancora più elegante. / Met laden en extra boxen voor opbergruimte wordt »elements 603 3S« onderdeel van een elegant woonlandlandschap.

DATE FUOCO ALLA VOSTRA CREATIVITÀ

CREATIEF MET VUUR

Il sistema »elements« è molto amato e non solo da chi in tenera età giocava volentieri con le costruzioni. La camera di combustione è disponibile in otto varianti. Grazie al sistema modulare è possibile disporre le cassette intorno alla camera di combustione secondo il proprio gusto: le possibilità sono molteplici. Al resto ci penserà la vostra creatività.

Niet alleen wie als kind al graag met bouwstenen heeft gespeeld, zal genieten van »elements«: een verbrandingskamer in acht verschillende varianten en daarbij boxen die in vele vormen en mogelijkheden modular rond het verwarmende vuur geplaatst kunnen worden. De rest laten we aan uw creativiteit over.

VARIANTI DELLA CAMERA DI COMBUSTIONE

VARIANTEN VERBRANDINGSKAMERS

L'interno della camera di combustione ospita l'elemento principale di tutti i sistemi modulari »elements«: il fuoco. Potete scegliere tra le otto varianti proposte quella che vi offre il maggior comfort e il gioco di fiamme più bello.

In de verbrandingskamers bevindt zich het hoofdelement van alle »elements«-modules: het vuur. Met wel acht varianten kunt u het zich op vele manieren prettig maken – met daarbij altijd een royaal zicht op het vuur.

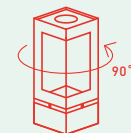

400
ELEMENTS

1017 x 400 x 400
Con vetro angolare / met hoekruit



400
ELEMENTS 400 FRONT

1017 x 400 x 400
Con vetro frontale / met voorruit



400
ELEMENTS 400 TUNNEL

1017 x 400 x 400
Con vetro frontale e due vetri laterali / met voorruit en twee zijruiten

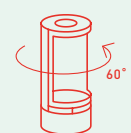

460
ELEMENTS 460 RUND

1017 x Ø 460
Porta a 180° con vetro curvo / 180° deur

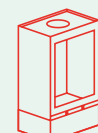

603
ELEMENTS 603 FRONT

1017 x 603 x 400
Con vetro frontale / met voorruit



603
ELEMENTS 603 TUNNEL

1017 x 603 x 400
Con vetro frontale e un vetro laterale (a scelta: a destra o sinistra) / met voorruit en een zijruit rechts of links



603
ELEMENTS 603 TUNNEL

1017 x 603 x 400
Con vetro frontale e due vetri laterali / met voorruit en twee zijruiten



603
ELEMENTS 603 TUNNEL

1017 x 603 x 400
Con due vetri opposti / met twee ruiten tegenover elkaar



CASSETTE

BOXEN

Il sistema componibile vi offre possibilità quasi illimitate: sia che le cassette vengano installate orizzontalmente, verticalmente, oppure vengano appese al muro, avrete la libertà di organizzare il vostro angolo preferito e soddisfare i vostri desideri. Un dettaglio estetico particolarmente apprezzato: i tubi di scarico dei fumi e i condotti di presa d'aria sono installati all'interno delle cassette e ciò li rende invisibili dall'esterno.

Met de aanbouwboxen is bijna alles mogelijk. Zowel liggend als staand gemonteerd, of zelfs vrijhangend bieden ze u alle vrijheid voor de individuele vormgeving van uw lievelingsplekje. Een mooi detail zijn de onzichtbaar in de box geïntegreerde buizen voor rook en verse lucht.



400
BOX 400

197 x 400 x 400



603
BOX 603

197 x 603 x 400



460
BOX RUND 460

197 x Ø 460



400
BOX HORIZONTAL 400

197 x 633 x 400



603
BOX HORIZONTAL 603

197 x 836 x 400

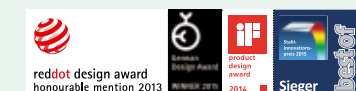

Dimensioni in mm (alt. x largh. x prof.) (a) Maten in mm (H x b x D) (a)



400
ELEMENTS



2 X BOX 400



3 X BOX 400
PAGINA / PAGINA
25



4 X BOX 400
PAGINA / PAGINA
28

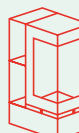

2 X BOX 400
1 X BOX 603



2 X BOX 400
3 X BOX 603

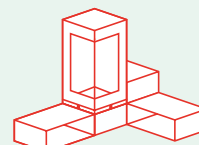

3 X BOX 400
2 X BOX 603
PAGINA / PAGINA
22

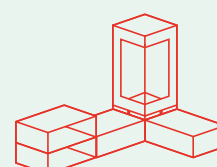

1 X BOX 400
4 X BOX 603

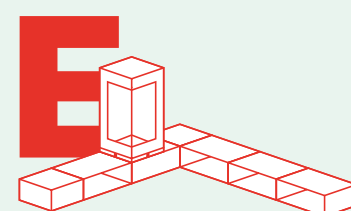

2 X BOX 400
5 X BOX 603

PAGINA / PAGINA
24

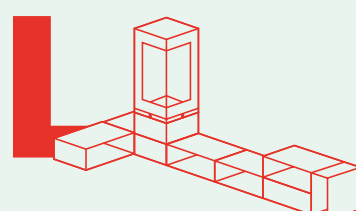

4 X BOX 400
5 X BOX 603

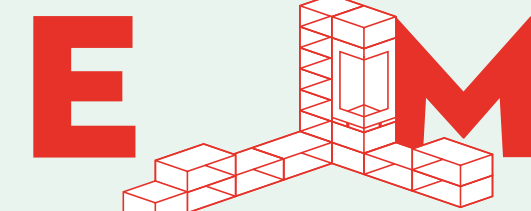

11 X BOX 400
7 X BOX 603

PAGINA / PAGINA
48



400
ELEMENTS 400 FRONT



2 X BOX 400



5 X BOX 400

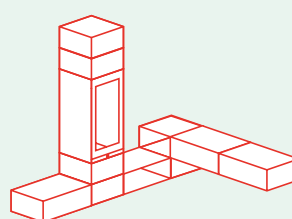

5 X BOX 400
5 X BOX 603
PAGINA / PAGINA
30



603
ELEMENTS 603 FRONT

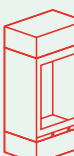

2 X BOX 603

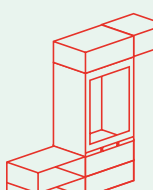

1 X BOX 400
5 X BOX 603

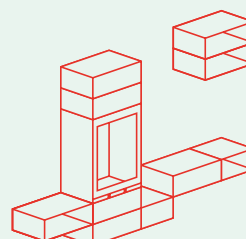

2 X BOX 400
8 X BOX 603



603
ELEMENTS 603 TUNNEL



3 X BOX 603

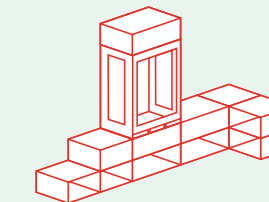

7 X BOX 400
5 X BOX 603

PAGINA / PAGINA
36

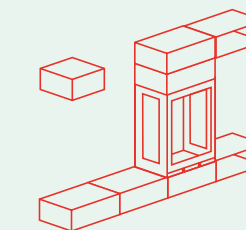

1 X BOX 400
7 X BOX 603



603
ELEMENTS 603 TUNNEL



5 X BOX 603
PAGINA / PAGINA
38

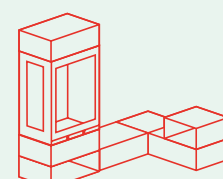

2 X BOX 400
5 X BOX 603

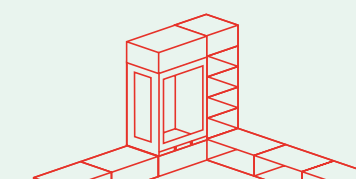

6 X BOX 400
7 X BOX 603



603
ELEMENTS 603 TUNNEL

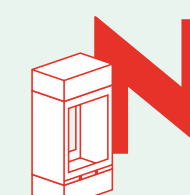

2 X BOX 603
PAGINA / PAGINA
41

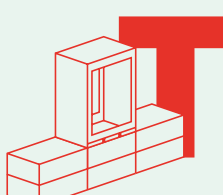

6 X BOX 603

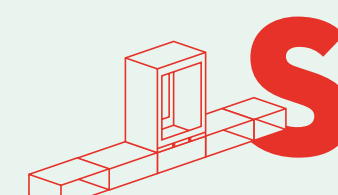

1 X BOX 400
4 X BOX 603



400
ELEMENTS 400 FRONT



4 X BOX 400
PAGINA / PAGINA
34

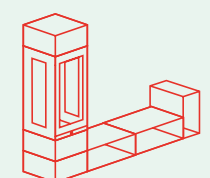

4 X BOX 400
2 X BOX 603

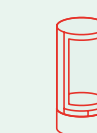

460
ELEMENTS 460 RUND



4 X BOX RUND 460
PAGINA / PAGINA
46

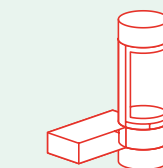

3 X BOX RUND 460
1 X BOX HORIZONTAL 603
PAGINA / PAGINA
45

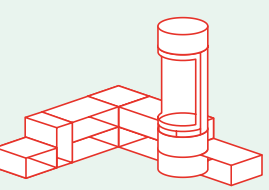

3 X BOX RUND 460
1 X BOX HORIZONTAL 400
2 X BOX HORIZONTAL 603
4 X BOX 400
2 X BOX 603
PAGINA / PAGINA
42

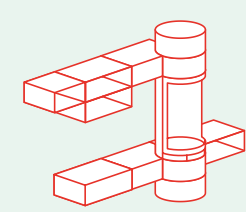

4 X BOX RUND 460
2 X BOX HORIZONTAL 400
1 X BOX HORIZONTAL 603
1 X BOX 400
3 X BOX 603
PAGINA / PAGINA
44

Progettate la

STUFA CAMINETTO DEI VOSTRI SOGNI

GEEF ZELF VORM AAN DE DOOR
U GEWENSTE HAARDKACHEL



01

Scegliete la vostra variante di camera di combustione preferita. Nella versione base con una sola cassetta inferiore, la vostra stufa camino metterà in particolare risalto il fuoco - a seconda del modello vi offrirà una visione completa del fuoco addirittura su due o tre lati.

Kies uw favoriete variant brandkamer. In de standaardcombinatie met een box komt uw haardvuur mooi tot zijn recht - afhankelijk van het model zelfs van twee of drie zijden.

Esempio di combinazione

Combinatievoorbeeld

1029 x 400 x 400 mm

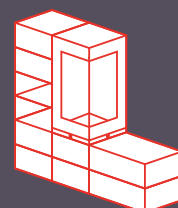

03

Godere della bellezza del fuoco e della vostra stufa caminetto da tutte le angolazioni: aumentate semplicemente il numero di cassette poste intorno alla camera di combustione. Aperte sul davanti, offrono spazio a volontà per conservare la legna.

Het mooiste haardvuur vanuit alle hoeken: vermenigvuldig het aantal boxen rond de verbrandingskamer. Naar voren geopend ontstaat voldoende opslagruimte voor hout.

Esempio di combinazione

Combinatievoorbeeld

1220 x 1415 x 400 mm



02

Modificate l'altezza della vostra stufa camino in base alle vostre esigenze variando il numero di cassette installate al di sopra o al di sotto della camera di combustione. Il risultato supererà le vostre aspettative.

Bepaal de gewenste hoogte van uw haard door het aantal boxen onder en boven de verbrandingskamer te variëren. Zo zal uw haard al uw verwachtingen overtreffen.

Esempio di combinazione

Combinatievoorbeeld

1220 x 400 x 400 mm



04

Cassette allineate orizzontalmente, verticalmente, oppure appese al muro: le possibilità di combinazione a vostra disposizione sono infinite. La loro lunghezza garantisce sempre un'unione armonica con il focolare.

Liggend, staand en zelfs vrijhangend - uw combinatiemogelijkheden rondom de haard zijn onbegrensd. De lengtes van de boxen vormen altijd ee harmonieuze eenheid.

Esempio di combinazione

Combinatievoorbeeld

1017 x 603 x 400 mm

Nuance estremamente raffinata, il grigio platino mette in risalto il gioco di fiamme della vostra stufa. Una stufa camino color grigio platino crea un piacevole contrasto con un arredamento chiaro e luminoso. /

Als eerste klas kleurtint brengt platina het kleurige vlammspel optimaal tot zijn recht. Met een platinakleurige haard plaatst u in een lichte woonomgeving krachtige accenten.





Grazie al sistema »elements«, gli angoli più ampi possono essere riorganizzati per conservare la legna e altri oggetti. La camera di combustione girevole (opzionale) vi permette di ammirare il fuoco da diverse angolazioni. / Met »elements« kunnen ruime zithoeken met opslagruimte worden gecreëerd. De verbrandingskamer is optioneel draaibaar. Hierdoor is het vuur vanuit verschillende gezichtshoeken te zien.

ANGOLI CALDI E CONFORTEVOLI CHE AMIAMO

LEKKER WARM E LIEVELINGSPLEKJES

Una famiglia numerosa, una coppia innamorata, oppure una persona sola: il calore del fuoco raccoglie da secoli le persone. Ci si riunisce attorno al focolare anche quando è ormai spento. Infatti, in ciascuna stufa camino »elements« può essere installato, su richiesta, l'innovativo sistema thermostone di skantherm. Questo sistema d'accumulo calore è unico nel suo genere: conserva il calore del fuoco per poi rilasciarlo per molte ore nell'ambiente. In questo modo, potrete creare un angolo confortevole per i vostri cari e godere a lungo andare di un risparmio effettivo sui costi di riscaldamento.

Of het nu gaat om een groot gezin, een verliefd stelletje of vrijgezellen: de fascinatie van een lekker warm vuur brengt al vele eeuwen mensen samen. Ook als het vuur al gedoofd is. In elke »elements«-haard kan namelijk op verzoek de innovatieve skantherm thermostone worden geïntegreerd. Het unieke warmteopslag-systeem neemt de warmte van het vuur bijzonder goed op en geeft deze nog vele uren lang af aan de ruimte. Zo ontstaan niet alleen lievelingsplekjes voor lievelingsmensen, maar worden op termijn ook stookkosten bespaard.



ANNA (35) & TOM (38), AMSTERDAM
Proprietari di una torrefazione /
Eigenaars van een koffiebar



»ELEMENTS, COME PUNTO FISSO, SI INTEGRA IN MODO NATURALE NELLA VOSTRA VITA FAMILIARE.«

»ELEMENTS IS EEN VAST EN ZEER VANZELFSPREKEND BESTANDEDEEL VAN HET GEZINSLEVEN.«

»elements« con all'interno pietre d'accumulo di calore thermostone e senza tubi visibili di scarico fumi. / »elements« met opslagmodule voor de opslag van warmte en zonder zichtbare rookbuizen.



Il vetro angolare dalle generose dimensioni offre una superba vista sull'incantevole spettacolo offerto dalle fiamme. / De royaal gedimensioneerde, hoekige glasruit maakt een uniek zicht op het vlammen-spel mogelijk.



Combinazione »elements« con cassette di stoccaggio della legna applicate lateralmente nonché panca ed ulteriori cassette a sinistra. / »elements« combinatie met zijdelings aangebouwde houtopslagboxen alsook links zitbank en opbergvakken.

LI DOVE IL FOCOLARE MODERNO SI SENTE A CASA

WAAR MODERNE HAARDEN
ZICH THUIS VOELEN





»elements« con all'interno pietre d'accumulo di calore e senza tubi visibili di scarico fumi / »elements« met opslagmodule voor de opslag van warmte en zonder zichtbare rookbuizen.



CONTO TERMICO 2.0

Zona F
1.037,21 €

Zona E
979,59 €



VARIANTI

- Colore stufa: nero (standard), grigio platino
- Stufa disponibile con maniglia sportello sul lato destro (standard) o sinistro
- Cassette di stoccaggio disponibili in due misure di larghezza: 40,0 cm o 60,3 cm; optional: sportello oppure cassetto scorrevole con frontale a scelta in acciaio o legno di rovere, incl. funzione push-pull
- Camera di combustione fissa o girevole di 90° (opzionale). Estensione dell'angolo di rotazione su richiesta
- Kit d'accumulo calore "skantherm thermostone" con max. 160 kg di pietre d'accumulo montate all'interno delle cassette sopra la camera di combustione

VARIANTEN

- Corpuskleur: zwart (standaard), platina
- Deuraanslag van de verbrandingskamer rechts of links (standaard) verkrijgbaar
- Opbergelement verkrijgbaar in twee verschillende lengtes (40,0 cm en 60,3 cm); deur (staal) of schuiflade (met stalen of massief eikenhouten front) mogelijk
- Verbrandingskamer optioneel 90° draaibaar (desgewenst nog andere draaihoeken mogelijk)
- Warmteaccumulator met maximaal 160 kg opslagmassa boven de verbrandingskamer verkrijgbaar
- Katalysator voor reducering van gasemissies optioneel integreerbaar

ELEMENTS (6 KW) A+

DESIGN PROF. WULF SCHNEIDER & PARTNER

Il fuoco è elementare. È uno dei quattro elementi fondamentali della natura che da sempre affascina l'uomo. Il design »elements« si basa su questo aspetto ed entusiasmo con la sua struttura modulare semplice e nello stesso tempo raffinata. Il sistema elements si basa su tre elementi: la camera di combustione e le cassette disponibili in due diverse lunghezze che si possono combinare reciprocamente in infinite varianti. La stufa caminetto diventa così un mobile che a sua volta si trasforma in un elemento moderno, gradevole e caldo della vostra vita.

Vuur is elementair. Het is één van de vier basiskrachten van de natuur die de mensen van oudsher fascineert. Het design van de »elements« sluit daarop aan, want hij inspireert met zijn eenvoudige en tegelijk geraffineerde, modulaire systeemconstructie. Deze is gebaseerd op drie elementen: de verbrandingskamer en boxen in twee verschillende lengtes die in ontelbare varianten met elkaar gecombineerd kunnen worden. Een haardkachel groeit dan ook uit tot een meubelstuk – en een meubelstuk verandert in een modern, gezellig en verwarmend element in uw leven.





»elements 400 Front« in colore grigio platino con due cassette superiori e con cassette laterali con vari optional. Le cassette superiori possono essere dotate del kit accumulo calore Thermostone (optional). /

»elements 400 Front« in de kleuruitvoering platina met opbergelementen en gezellige zitbank met kussen ernaast.

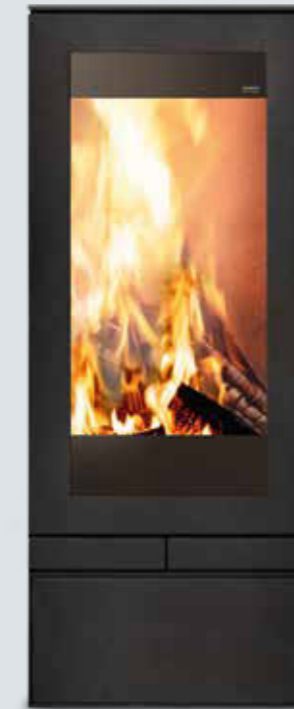

VARIANTI

- **Colore stufa:** nero (standard), grigio platino
- **Cassette di stoccaggio disponibili in due misure di larghezza:** 40,0 cm o 60,3 cm; optional: sportello oppure cassetto scorrevole con frontale a scelta in acciaio o legno di rovere, incl. funzione push-pull
- **Kit d'accumulo calore "skantherm thermostone" con max. 230 kg di pietre d'accumulo montate all'interno delle cassette sopra la camera di combustione**

VARIANTEN

- **Corpuskleur:** zwart (standaard), platina
- **Opbergelement verkrijgbaar in twee verschillende lengtes (40,0 cm en 60,3 cm); deur (staal) of schuiflade (met stalen of massief eikenhouten front) mogelijk**
- **Warmteaccumulator met maximaal 230 kg opslagmassa boven de verbrandingskamer verkrijgbaar**

ELEMENTS 400 FRONT (5 KW) A+

DESIGN PROF. WULF SCHNEIDER & PARTNER

Grazie al suo design lineare e distintivo, »elements 400 Front« mette in scena il fuoco alla perfezione. La snella sagomatura del modello »elements 400 Front« consente il suo armonioso inserimento nelle stanze di soggiorno di piccole e medie dimensioni, rallegrandole particolarmente con l'accogliente visione del fuoco, esaltata dal grande formato del vetro. L'opzione di integrare volumi di stoccaggio fino a 230 kg consente anche in questo caso di mantenere vivo a lungo il calore.

»elements 400 Front« zet het vuur perfect in scène door zijn markante en strakke design. Dankzij het slanke silhouet past »elements 400 Front« goed in kleine of middelgrote woonkamers en creëert door de grote ruit een heel behaaglijke sfeer. Met een optioneel integreerbaar opslagvolume van maximaal 230 kg kan ook hier de warmte lang worden opgeslagen.



IL PIACERE DEL FUOCO SU TRE LATI

VAN DRIE
KANTEN
GENIETEN
VAN HET
VUUR





»elements 400 3S« grazie all'ampio vetro frontale e ai due vetri laterali consente la visione delle fiamme da qualsiasi angolazione. / »elements 400 3S« met een voorruit en twee zijruiten biedt vanuit iedere kant zicht op het vuur.



VARIANTI

- Colore stufa: nero (standard), grigio platino
- Cassette di stoccaggio disponibili in due misure di larghezza: 40,0 cm o 60,3 cm; optional: sportello oppure cassetto scorrevole con frontale a scelta in acciaio o legno di rovere, incl. funzione push-pull
- Kit d'accumulo calore "skantherm thermostone" con max. 230 kg di pietre d'accumulo montate all'interno delle cassette sopra la camera di combustione
- Catalizzatore per la riduzione delle emissioni gassose integrato nella prima cassetta sopra la camera di combustione (optional indispensabile per la classe ambientale 4 stelle)

VARIANTEN

- Corpuskleur: zwart (standaard), platina
- Opbergelement verkrijgbaar in twee verschillende lengtes (40,0 cm en 60,3 cm); deur (staal) of schuiflade (met stalen of massief eikenhouten front) mogelijk
- Warmteaccumulator met maximaal 230 kg opslagmassa boven de verbrandingskamer verkrijgbaar
- Katalysator voor reducering van gasemissies optioneel integreerbaar

ELEMENTS 400 3S ^(7 KW) ^{A*}

DESIGN PROF. WULF SCHNEIDER & PARTNER

»elements 400 3S« offre il piacere del fuoco su tre lati. Grazie ai due vetri laterali (vetri doppi), è possibile godere dello spettacolo delle fiamme da ogni angolazione. È per questo motivo che »elements 400 3S« si presta particolarmente alla suddivisione degli open space e per creare una divisione tra due zone della stanza di cui diventa il fulcro. Sviluppato con uno sguardo all'efficienza dei costi, anche questo modello elements offre l'opzione di integrare le pietre di accumulo calore skantherm thermostone per mantenere a lungo il calore.

Met de »elements 400 3S« kunt u van drie kanten genieten van het vuur. Dankzij twee extra glazen ruiten (dubbel glas) kunt u het vuur vanuit de hele kamer zien. Dit maakt »elements 400 3S« een perfect model om een open ruimte een duidelijke structuur te geven. Dit model kan ook worden voorzien van warmtestenen, zodat de warmte lang wordt vastgehouden en kostenefficiënt kan worden gebruikt.



UN' UNIONE ARMONICA

HARMONIEUZE EENHEID



Con le cassette chiuse e aperte il modello «elements 603 Front» è adatto ai più diversi ambienti abitativi - grazie alla linearità che trasmette un senso di calore e piacevolezza al tempo stesso. / Met gesloten en open boxen past «elements 603 front» zich aan diverse woonstijlen aan - met een strakke lijn die tegelijkertijd warmte en behaaglijkheid uitstraalt.



Il modello »elements 603 2S« con il suo ampio vetro frontale e uno laterale, funge da perfetto elemento divisorio nella stanza. / De »elements 603 2S« met royale voorruit en naar keuze een zijruit aan de linker- of rechterkant is ideaal om een ruimte op te delen.

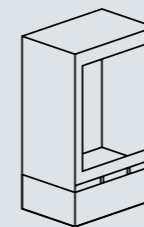

ELEMENTS
603 FRONT (6 KW) ◀ A

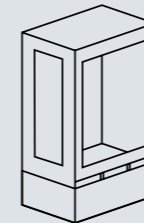

ELEMENTS
603 2S (9 KW) ◀ A



ELEMENTS
603 3S (10 KW) ◀ A

VARIANTI

- Vedi descrizione "elements 603 Tunnel a pagina 40

VARIANTEN

- Zie »elements 603 Tunnel«, pagina 40

ELEMENTS 603 FRONT/2S/3S

DESIGN PROF. WULF SCHNEIDER & PARTNER

Con la loro camera di combustione di generose dimensioni e i grandi vetri, i modelli della serie »elements 603« offrono una visione ideale del fuoco, adattandosi perfettamente a qualsiasi scenario abitativo: »elements 603 Front« attira su di sé l'attenzione in ogni soggiorno, grazie al vetro frontale dalle generose dimensioni; »elements 603 2S« con ampio vetro frontale e un vetro laterale è la soluzione ideale per le sistemazioni in angolo, mentre »elements 603 3S« con ampio vetro frontale e due vetri laterali funge da perfetto elemento divisorio nella stanza. I vetri sono montati a filo nel telaio della porta e nelle pareti laterali di acciaio. I modelli convincono per l'eleganza dell'aspetto conferita dall'acciaio, pur reinterprestando al tempo stesso modernamente la stufa ad accumulo, dato che possono integrare come optional un kit con fino a 400 kg di pietre speciali d'accumulo calore.

Door de ruime verbrandingskamer en grote ruiten bieden de modellen van de serie »elements 603« optimaal zicht op het vuur en passen zich perfect aan ieder woonsituatie aan: »elements 603 Front« trekt met zijn royaal bemeten voorruit meteen de aandacht in iedere woonruimte, »elements 603 2S« met voorruit en een zijruit is de ideale oplossing voor iedere hoeksituatie, en »elements 603 3S« met voorruit en twee zijruiten is prima geschikt om een ruimte op te delen. De ruiten zijn vlak ingebouwd in de deur en stalen zijkanten. De modellen hebben door het staal een elegante uitstraling en zijn tevens een moderne interpretatie van een accumulatie-kachel, omdat ze kunnen worden voorzien van een warmteopslag met een opslagmassa van maximaal 400 kg.





VARIANTI

- Colore stufa: nero (standard), grigio platino
- Stufa disponibile con maniglia sportello sul lato destro (standard) o sinistro
- Cassette di stoccaggio disponibili in due misure di larghezza: 40,0 cm o 60,3 cm; optional: sportello oppure cassetto scorrevole con frontale a scelta in acciaio o legno di rovere, incl. funzione push-pull
- Kit d'accumulo calore "skantherm thermostone" con max. 400 kg di pietre d'accumulo all'interno delle cassette sopra la camera di combustione

VARIANTEN

- Corpuskleur: zwart (standaard), platina
- Deuraanslag van de verbrandingskamer rechts of links (standaard) verkrijgbaar
- Opbergelement verkrijgbaar in twee verschillende lengtes (40,0 cm en 60,3 cm); deur (staal) of schuiflade (met stalen of massief eikenhouten front) mogelijk
- Warmteaccumulator met maximaal 400 kg opslagmassa per element boven de verbrandingskamer verkrijgbaar

ELEMENTS 603 TUNNEL (10 KW) A

DESIGN PROF. WULF SCHNEIDER & PARTNER

Eleganza su entrambi i lati: il design accattivante rende «elements 603 Tunnel» un esclusivo elemento divisorio capace di creare un gioco di fiamme da una doppia prospettiva. Grazie ai vetri, dalle dimensioni generose, «elements 603 Tunnel» offre una spettacolare vista sul fuoco. Un dettaglio innovativo: per ridurre la dispersione termica entrambi gli sportelli dispongono di un doppio vetro, tra l'altro montato a filo con il telaio per integrarsi perfettamente nel sistema modulare ed aggiungere una punta di raffinatezza al look minimale.

Stijlvol aan beide zijden: in het aantrekkelijke design is «elements 603 Tunnel» in het bijzonder geschikt als elegant scheidingselement dat het vuur vanuit twee oogpunten ensceneert. Door de zeer groot gedimensioneerde glasruit biedt «elements 603 Tunnel» een uniek zicht op het vlammspel. Innovatief detail: de glasruit is van dubbele beglazing voorzien (voor een verminderde warmtestraling) en geïntegreerd in het kozijn ingebouwd.

Un dettaglio innovativo: entrambe le porte dispongono di un doppio vetro (per ridurre la dispersione termica), incorporato a filo nel telaio. / »elements 603 Tunnel« met innovatief detail: de glasruit is van dubbele beglazing voorzien (voor een verminderde warmtestraling) en geïntegreerd in het kozijn ingebouwd.



attualmente in fase di ricollauda /
momenteel in testfase



»elements Rund« rende giustizia al proprio nome: la sua linea curva permette massima flessibilità nell'aggiunta di cassette modulari. Grazie alla silhouette sottile e agli elementi combinabili in numerose varianti, questa stufa camino si adatta perfettamente a qualsiasi arredamento, diventandone l'elemento essenziale capace di emanare calore e benessere. /

»elements Rund« doet zijn naam volledig eer aan: hij is namelijk rondom uitbreidbaar. Met een slank silhouet en de variabel aan te brengen boxen voegt hij zich op aangename wijze in uw woonruimte in - en vormt daarbij het middelpunt van een vurig warm welzijnsgevoel.

VISIONE A TUTTO TONDO: IL FUOCO IN UNA NUOVA FORMA

RONDON MOOI:
VUUR IN EEN NIEUWE VORM

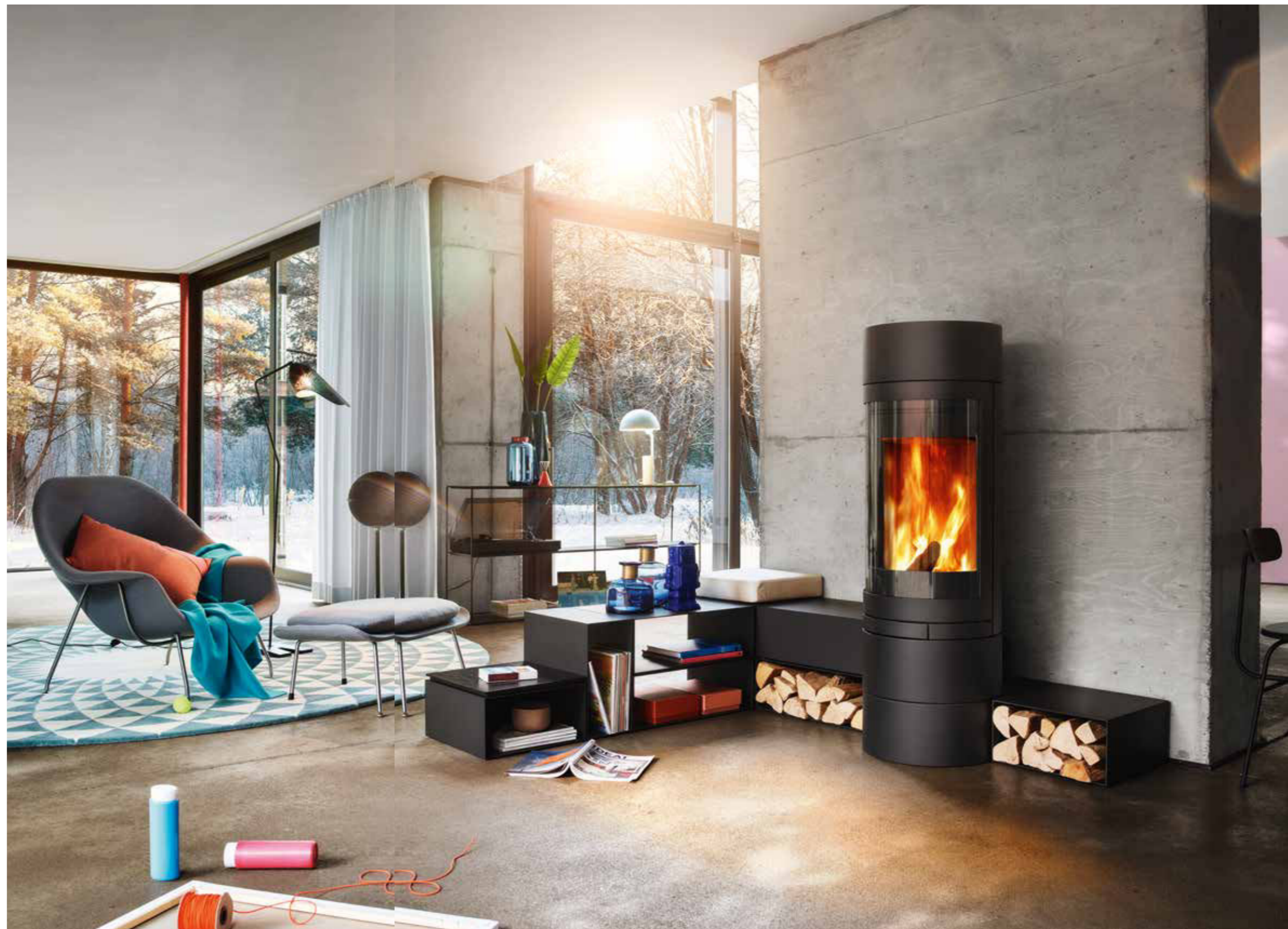

MODELLATA ALLA PERFEZIONE

ROND OP ZIJN BEST

Il fuoco si presenta sotto un'infinità di forme. »elements Rund« le avvolge con la sua linea arrotondata e pulita. Il sistema modulare rende questa raffinata stufa camino qualcosa di più che una semplice soluzione di arredamento alternativa. In combinazione con le sue cassette, perfettamente allineabili, può trasformarsi in una sorprendente libreria. Comfort, arredamento e valore aggiunto "funzionale": il focolare risolve la quadratura del cerchio.

Vuur heeft oneindig veel vormen. De haard »elements Rund« omsluit deze in zijn heldere, ronde vormgeving. De gedachte achter het systeem van deze eersteklasse haard maakt hem tot meer dan een ronde oplossing: uitgebreid met perfect aansluitende boxen wordt het een echt wandkastwonder. Behaaglijkheid, inrichting en functionele meerwaarde – een haard als kwadratuur van de cirkel.



Le cassette appese al muro si trasformano in scaffali moderni. /
De moderne dressoirlook door vrijhangende boxen.



Diventa un tutt'uno: l'ingegnosa simbiosi tra camino e scaffali. /
Samensmelten tot één interieur: de ingenieuze symbiose tussen haard en wandkast.



Il passaggio perfetto dalle linee arrotondate a quelle cubiche: le cassette chiuse costituiscono pratici piani di appoggio. /
De perfecte overgang van rond naar vierkant zorgt voor praktische opbergruimtes.

La stufa »elements Rund« non ha solo la funzione di dispensare calore e risolleverare lo spirito. Convince anche come elemento di arredo grazie alle cassette utilizzabili per la legna da ardere oppure riporre altri oggetti capaci di creare un atmosfera accogliente. Perché allora non arricchire questo angolo di benessere con una libreria?

»elements Rund« is lang niet alleen bedoeld om warmte af te geven en sfeer te creëren. Deze haard overtuigt ook als element in het interieur – niet alleen voor brandhout, maar voor alles wat u in een prettige stemming brengt. Wat dacht u bijvoorbeeld van een boekenkast?

**»LA RACCOMANDIAMO
CALDAMENTE. CI FA SENTIRE
BENE, È UNA FONTE DI
BENESSERE.«**

**»DEZE HAARD ZET ONS IN
VUUR EN VLAM EN VOELEN
ONS GEWOON HELEMAAL
PRETTIG.«**

Fate spazio al comfort: lasciate che »elements Rund« rinnovi l'atmosfera della vostra casa. /
Ga voor comfort en beleef hoe »elements Rund« een nieuwe sfeer in uw huis brengt.



MARLENE (32) & ANTOINE (36), AMBURGO
Stilista di gioielli & giornalista /
Designer & Journalist



E



»elements Rund« con camera di combustione elegante ed ampia porta a 180°. /
»elements Rund« met elegante verbrandingskamer en riante deur van 180°.



VARIANTI

- Colore stufa: nero (standard), grigio platino
- Cassette di stoccaggio disponibili in due misure di larghezza: 40,0 cm o 60,3 cm; optional: sportello oppure cassetto scorrevole con frontale a scelta in acciaio o legno di rovere, incl. funzione push-pull
- Camera di combustione fissa o girevole di 30° in entrambi i sensi (opzionale). Estensione dell'angolo di rotazione su richiesta.
- Kit d'accumulo calore "skantherm thermostone" con max. 140 kg di pietre d'accumulo nelle cassette opzionali sopra la camera di combustione

VARIANTEN

- Corpuskleur: zwart (standaard), platina
- Opbergelement verkrijgbaar in twee verschillende lengtes (40,0 cm en 60,3 cm); deur (staal) of schuiflade (met stalen of massief eikenhouten front) mogelijk
- Warmteaccumulator met maximaal 140 kg opslag-massa boven de verbrandingskamer verkrijgbaar
- Verbrandingskamer optioneel in beide richtingen 30° draaibaar. Desgewenst nog andere draaihoeken mogelijk (op aanvraag)

ELEMENTS RUND ^(6 KW) ^A

DESIGN PROF. WULF SCHNEIDER & PARTNER

Munita di un'ampia porta a 180°, »elements Rund« non mette abilmente in risalto solo il gioco di fiamme, bensì anche il vostro angolo preferito. La silhouette sottile e l'ampio vetro rendono questa stufa dalle forme arrotondate e senza tempo l'elemento divisorio ideale per la vostra casa (su richiesta, la camera di combustione è disponibile anche in versione girevole). Combinata alle cassette laterali, che possono fungere da panche oppure, se appese al muro, da scaffali, »elements Rund« si trasforma in un elegante mobile che arreda in maniera unica la vostra casa.

»elements Rund« met zijn riante deur van 180° zet niet alleen het vlammenspel, maar ook uw favoriete plekje in huis in de schijnwerpers. Vanwege zijn slanke silhouet en het grote venster is deze tijdloze ronde haard uitstekend geschikt als roomdivider (de verbrandingskamer kan tevens gedraaid worden). De combinatie met boxen aan de zijkant, die als zitbank of – bij aan de muur bevestigde boxen – als dresseoir dienen, maakt van »elements Rund« een elegante haardmeubel.





- Innovativo sistema a magneti
Innovatieve magneettechniek
- Tubo di scarico fumi invisibile
Onzichtbare rookbuizen
- Catalizzatore
Katalysator
- skantherm thermostone
- Profili ben definiti
Heldere contouren
- Autopulizia del vetro
Ruitspoeling
- Condotti di presa aria esterna invisibili
Onzichtbare buizen voor verse lucht
- Cassetto o contenitore per le ceneri [a seconda del modello]
Aspot/aslade [modelafhankelijk]
- Tavoletta in legno
Houten plank
- Cuscino in pelle
Lederen zitkussens

04
Ampi elementi di stoccaggio
Veel opbergruimte

COMFORT E PRATICITÀ

GEZELLIGHEID, ZO SIMPEL KAN HET ZIJN.



01. I tubi di scarico fumi e l'eventuale condotto di presa d'aria esterna possono essere posizionati all'interno delle cassette, rendendo così invisibili tutti gli elementi di raccordo della stufa camino.
Desgewenst kunnen er binnen de afzonderlijke elementen, rookbuizen en verse lucht voorzieningen gelegd worden - zo blijft elke aansluiting van de haardkachel onzichtbaar.

02. In via opzionale è possibile inserire all'interno delle cassette poste al di sopra della camera di combustione il collaudato kit d'accumulo skantherm thermostone, grazie al quale potrete godervi il calore accumulato anche molte ore dopo l'estinzione della fiamma e ridurre nel contempo i vostri costi di riscaldamento.
Optioneel kan de beproefde skantherm thermostone opslagmodule geïntegreerd worden. Zo behoudt u nog vele uren na het uitdoven van de vlammen een aangename opslagwarmte en kunt u daadwerkelijk op verwarmingskosten bezuinigen.

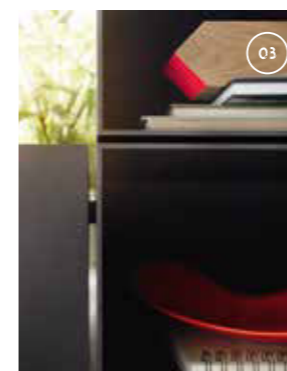
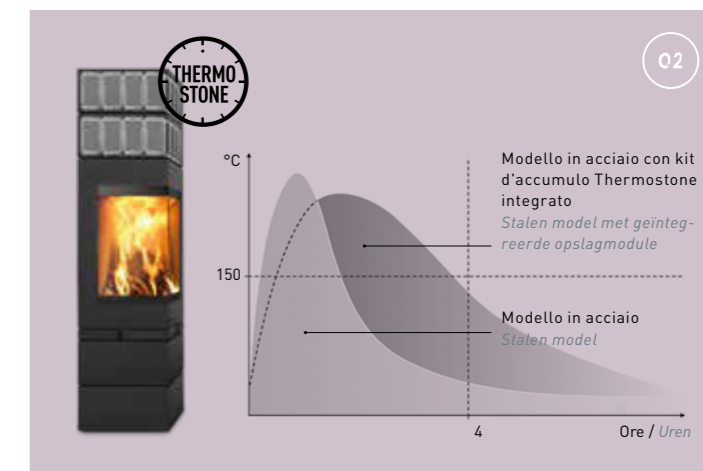

03. Un'innovativa tecnica a magneti collega i singoli elementi l'uno all'altro. Vengono così a crearsi sottili fughe che separano con eleganza gli elementi.
Een innovatieve magneettechniek verbindt de individuele elementen met elkaar. Op deze manier ont-staan schaduwvoegen die de elementen op elegante wijze onderverdelen.

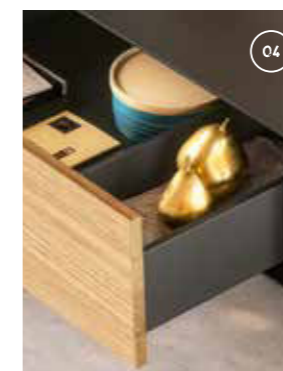

04. Cassetta con molto spazio di riponimento, compresa la porta o il cassetto scorrevole (a scelta fra la versione in acciaio oppure col pannello frontale in quercia) con funzione push and pull.
Box met veel opbergruimte, inclusief deur of schuiflade (front naar keuze in staal of eikenhout) met push- en pull-functie.



05. Un catalizzatore opzionale integrato al di sopra della camera di combustione riduce efficacemente le emissioni. Facilmente accessibile attraverso una pratica porta, che ne consente la manutenzione senza difficoltà.
Een optioneel boven de verbrandingskamer geïntegreerde katalysator reduceert emissies effectief. Hij is via een deur makkelijk toegankelijk en daarom eenvoudig te onderhouden.



06. Particolari invisibili: la regolazione dell'aria e un pratico cassetto scorrevole di raccolta ceneri si trovano dietro una porta (con apertura a pressione).
Verborgen details: de luchtregeling en de praktische aslade bevinden zich achter een push-to-open deur.



07. La tavoletta in legno valorizza la vostra combinazione di elementi conferendole un tocco accogliente.
Het houten oplegtablet geeft uw »elements«-haard een behaaglijk karakter.



08. Un avanzato sistema di autopulizia del vetro impedisce alla fuliggine di depositarsi.
De doordachte ruitspoeling voorkomt zo veel mogelijk roet-aanslag.

09. Cuscini in pelle di alta qualità disponibili in diversi colori.
Hoogwaardige lederen zitkussens in verschillende kleurvarianties.

29
COLORI
KLEUREN



COSTRUITA PER IL BENESSERE

ONTWORPEN VOOR EEN GOED GEVOEL



»emotion m« in grigio platino /
»emotion m« in platina



VARIANTI:

- **Colore stufa:** grigio (standard), nero o grigio platino
- **Stufa camino disponibile in due dimensioni:** »emotion s« (4 kW) e »emotion m« (6 kW/7 kW)
- **Optional:** parte superiore girevole di 60° in entrambi i sensi
- **Cassetto vano portalegna**
- **Accumulatore di calore »emotion m« (»emotion s«):** estensione superiore in acciaio con all'interno fino a 90 kg (73 kg) di pietre skantherm thermostone
- **Possibilità di personalizzazione dell'altezza del vano portalegna**

VARIANTEN

- **Corpuskleur:** grijs (standaard), zwart of platina
- **Haardkachel verkrijgbaar in twee formaten:** »emotion s« (4 kW) en »emotion m« (6 kW/7 kW)
- **Bovendeel optioneel in beide richtingen 60° draaibaar**
- **Schuiflade met houten vak**
- **Warmteaccumulator »emotion m« [emotion s]** met maximaal 90 kg [73 kg] opslagmassa
- **Sokkelhoogte op gewenste maat mogelijk**

EMOTION M (7 kW) A+ (6 kW) A RLU

DESIGN PROF. WULF SCHNEIDER & PARTNER

Il fuoco è emozione incondizionata. Le fiamme offrono sicurezza oppure ci insegnano la paura. Muovono e seducono. Risvegliano ricordi arcaici o immagini dell'infanzia. »emotion« riunisce tutto questo. Dona una visuale particolarmente panoramica del fuoco ed ha il potere di emozionare anche quando non è accesa. Installabile liberamente e con parte superiore girevole (opzionale) offre nuove possibilità come elemento divisorio. Disponibile in due diverse dimensioni si adatta ad ogni situazione di spazio grazie alla profondità esigua che la caratterizza.

Vuur is onvoorwaardelijke emotie. Vlammen bieden geborgenheid of leren ons vrees. Ze vertederen en verleiden. Ze wekken archaische herinneringen of beelden uit de kinderjaren op. »emotion« brengt alles bijeen. Deze haardkachel toont veel vuur zijn effect en werkt ook wanneer er niet mee verwarmd wordt. Vrij opstelbaar en optioneel met een draaibaar bovendee uitgerust, biedt hij nieuwe mogelijkheden als scheidingslement. Verkrijgbaar in twee verschillende formaten past hij zich door een geringe diepte aan iedere ruimtelijke situatie aan.





Disponibile come optional:
corpo stufa girevole
Optioneel verkrijgbaar:
draaibaar bovendeel

VARIANTI

- Vedi »emotion m«, pagina 53

PARTICOLARITÀ

- Girevole anche in caso di allacciamento alla presa d'aria esterna

VARIANTEN

- Zie »emotion m«, pagina 53

BIJZONDERHEID

- Ook bij aansluiting van een externe verse lucht toevoer draaibaar

EMOTION S (4 KW) A+

DESIGN PROF. WULF SCHNEIDER & PARTNER

Il fuoco ha stile ed è imponente, anche se la fiamma è bassa. Il modello »emotion s« ne è la dimostrazione: infatti la versione minore del modello »emotion m«, nonostante le dimensioni e la potenza termica nominale ridotte, offre comunque grandi prestazioni. L'ampio vetro presente nella parte superiore, girevole su richiesta, consente la naturale visione del gioco delle fiamme, anche se la fiamma è bassa. La leva a regolazione continua dell'aria di combustione permette un controllo molto preciso del fuoco. È una promessa: anche la versione piccola di »emotion« susciterà tantissimo entusiasmo.

Vuur heeft altijd stijl en formaat, ook als het brandt met een kleinere vlam. De »emotion s« laat het zien: de kleinere variant van de »emotion m« zorgt ondanks kleinere afmetingen en lager verwarmingsvermogen toch voor een mooi effect. De royale ruit in het optioneel draaibare bovendeel van de houtkachel biedt ruim blik op het vlammenspel – zelfs als het brandt met een kleinere vlam. De traploos instelbare verbrandingsluchtschuif maakt precies regelen van het vuur mogelijk. Wij beloven u: ook de kleine »emotion« zorgt voor veel stookplezier.

»emotion s« con accumulatore di calore (opzionale) /
»emotion s« met extra opslagmodule



CLASSICO SENZA TEMPO

TIJDLOZE KLASSIEKER





»shaker 2.0«, versione panca corta /
»shaker 2.0« met korte bankuitvoering



VARIANTI

- **Colore stufa: nero**
- **Disponibile con panca corta o lunga oppure come stufa da libero appoggio senza panca**
- **Disponibile con sportello della camera di combustione sul lato destro o sinistro (standard)**
- **A richiesta lunghezza panca su misura**

VARIANTEN

- **Corpuskleur: zwart**
- **Verkrijgbaar met lange of korte bank**
- **Verkrijgbaar met verbrandingskamerdeur rechts of links (standaard)**
- **Banklengte met gewenste afmetingen mogelijk**

SHAKER 2.0 ^(6 KW)

DESIGN ANTONIO CITTERIO WITH TOAN NGUYEN

Il fuoco è sinonimo di convivialità. Da sempre la gente si raccoglie intorno al focolare che emana calore. Anche »shaker« lo evoca. Non si tratta semplicemente di una stufa, bensì dell'interpretazione moderna di un focolare domestico. Il design minimalista è versatile e si adatta a tutti i tipi di interni. Grazie alle dimensioni esigue è adatta ad ogni situazione abitativa. Questa stufa emana l'intimità peculiare del fuoco. È disponibile, come accessorio, una panca lunga che, come ai vecchi tempi, consente di sedersi in compagnia accanto al fuoco.

Vuur is gezelligheid. Van oudsher zitten mensen samen rond een warmte gevende haardplaats. Daaraan doet ook »shaker« terugdenken. Hij is niet alleen een kachel, maar de moderne interpretatie van een huiselijke haard. Het gereduceerde design is veelzijdig en past bij alle interieurs. Door zijn geringe afmetingen is hij geschikt voor elke woonsituatie. Deze kachel verspreidt de hoogst eigen gezelligheid van het vuur. Als accessoire is een bank verkrijgbaar om gezellig in de nabijheid van het vuur te zitten – zoals in lang vervlogen tijden.



NATURA- LEZZA NELLA SUA FORMA PIÙ BELLA

NATUURLIJKHEID IN ZIJN MOOISTE VORM

Ricco di sfaccettature, unico ed estetico. Ciò che ancora è intatto, grezzo e autentico: con il termine "natarezza" si intende tutto questo; una parola meravigliosa se desiderate fare un complimento. Scegliendo la pietra ollare, questo complimento verrà rivolto a voi e al vostro stile di arredamento. Una scelta che vi appassionerà ogni giorno.

Met veel facetten, individueel en esthetisch. Onaangetast, rauw en authentiek: natuurlijkheid is een volmaakt compliment. Door te kiezen voor speksteen geeft u aan uw inrichtingsstijl een persoonlijke toets. Een beslissing die u elke dag opnieuw zal verrassen.



Essendo un prodotto naturale, la pietra ollare renderà il vostro arredamento unico e inimitabile. /
Als natuurlijk product is speksteen uniek.

Un rivestimento in pietra arenaria vi permetterà di combinare un aspetto unico ad ottime proprietà d'accumulo di calore. /
Met een bekleding van zandsteen combineert u een unieke look met uitstekende mogelijkheden voor warmteopslag.

VERSATILE PER NATURA

VAN NATURE
VEELZIJDIG

PIETRA ELEGANTE

ELEGANTE STEEN

01

PIETRA ARENARIA ZANDSTEEN

La pietra arenaria possiede una straordinaria struttura superficiale dalle venature vivaci e, al contempo, ottime proprietà d'accumulo di calore. La struttura luminosa e unica nel suo genere ricorda quella del legno marezzato e pone al centro della scena qualsiasi ambiente della casa.

Zandsteen beschikt over een buitengewone oppervlaktestructuur met levendige nerven en tegelijkertijd perfecte eigenschappen voor warmteopslag. De heldere, unieke textuur doet daarbij denken aan generfd hout – en laat elke ruimte daarbij op indrukwekkende wijze stralen.



Pietra arenaria
Zandsteen Tobacco

02

PIETRA OLLARE SPEKSTEEN

Grazie alle sue componenti di magnesio e talco, la pietra ollare dispone di una capacità d'accumulo di calore davvero fuori dal comune. Anche quando il fuoco è ormai spento, la stufa in pietra ollare continuerà a rilasciare per molte ore un piacevole calore nell'ambiente.

Speksteen is dankzij het hoge gehalte aan magnesiet en talk bijzonder geschikt voor warmteopslag. Zelfs nadat de vlammen zijn gedoofd, geeft de speksteenhaard nog vele uren een aangename stralingswarmte aan de ruimte af.



Pietra ollare
Speksteen

03

PIETRA NATURALE CREMA NATUURSTEEN CREME

Per ottenere un accumulo di calore duraturo risulta un'ottima scelta anche un rivestimento in pietra naturale. I modelli realizzati in elegante pietra naturale colpiscono per la qualità delle loro superfici, inconfondibili al tatto. Conferiscono inoltre un tocco raffinato e luminoso al vostro ambiente.

Voor een langdurige warmteopslag is ook een bekleding met natuursteen bijzonder geschikt. De elegante uitvoeringen in natuursteen overtuigen door een mooi oppervlak dat prettig aanvoelt en zorgen voor een mooi en licht accent in het interieur.



Pietra naturale crema
Natuursteen Creme



In alternativa, molte stufe caminetto con rivestimento in pietra sono anche disponibili nella versione in acciaio, nei colori nero o grigio. /
Als alternatief zijn veel haarden met een stenen mantel ook verkrijgbaar in een stalen uitvoering in de kleuren zwart of grijs.

ATTIRA L'ATTENZIONE

KRACHTIGE BLIKVANGER



CONTO TERMICO 2.0

Zona F
1.666,15 €

Zona E
1.573,19 €

»ator+«, pietra arenaria
»ator+«, zandsteen »Tobacco«

VARIANTI

- Stufa ad accumulo con peso complessivo di circa 350 kg
- Colore stufa: grigio (standard) o nero
- Possibilità di intercettazione dell'aria convettiva per un più rapido riscaldamento delle pietre di accumulo
- Tecnica di combustione con sistema d'aria terziaria
- Maniglia fredda durante il funzionamento
- Avanzato sistema di auto-pulizia vetro per una visione ottimale del gioco fiamme

VARIANTEN

- Houtkachel met warmteopslag met een totaalgewicht van ca. 350 kg
- Corpuskleur: grijs (standard) of zwart
- Afsluitbare convectielucht voor een snelle opwarming van de steen
- Techniek met tertiaire lucht
- Koele deurkruk tijdens het branden
- De innovatieve ruitspoeling zorgt voor een vrij zicht op het vlammen spel

ATOR+ (10 KW) A+

Il fuoco è potenza. Il fuoco genera energia, proprio come una vera centrale. »ator+« è proprio questo. La sua inconfondibile estetica naturale si accomuna al suo gemello classico »ator«. Con una massa d'accumulo di circa 350 kg, sfrutta l'incredibile potenza del fuoco, ma in modo più mirato. Inoltre, »ator+« rinuncia alle bordature visibili in acciaio e si presenta invece in uno stile in pietra ancora più robusto. »ator+« è disponibile nelle versioni in pietra ollare, in elegante pietra naturale crema e in una pregiata variante in pietra arenaria.

Vuur staat voor macht. Vuur geeft energie – en is een echte krachtcentrale. Dat is nu precies »ator+«. Zijn verwantschap met de klassieke »ator« is onmiskenbaar – hij ziet er ten slotte hetzelfde uit. Met een opslagmassa van maximaal 350 kg laat hij echter de enorme kracht van het vuur optimaal uitkomen. Bij »ator+« is nergens gebruik gemaakt van zichtbare stalen frames en in plaats daarvan presenteert het zichzelf met een nog massiever stenen uiterlijk. »ator+« is verkrijgbaar in speksteen, in een elegante uitvoering met natuursteen en in een edele zandsteenvariant.



»ator+«, modello in pietra naturale »crema« /
»ator+«, uitvoering in natuursteen »Crema«



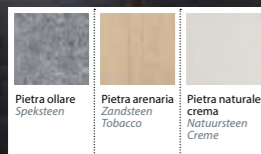

»ator«, modello in pietra ollare /
»ator«, uitvoering in speksteen

↙
CONTO TERMICO 2.0
—
Zona F
1.666,15 €
—
Zona E
1.573,19 €



VARIANTI

- Stufa ad accumulo con peso complessivo di circa 230 kg
- Colore stufa: grigio (standard) o nero
- Tecnica di combustione con sistema d'aria terziaria
- Maniglia fredda durante il funzionamento
- Avanzato sistema di auto-pulizia vetro per una visione ottimale del gioco fiamme

VARIANTEN

- Houtkachel met warmteopslag met een totaalgewicht van ca. 230 kg
- Corpuskleur: grijs (standaard) of zwart
- Techneik met tertiaire lucht
- Koele deurkruk tijdens het branden
- De innovatieve ruitspoeling zorgt voor een vrij zicht op het vlammen spel

ATOR (10 KW) A*

Il fuoco è estetica naturale. Nessuna opera costruita dall'uomo può eguagliare questa bellezza. Il modello classico »ator« è basato sullo stesso principio: il suo pregiato rivestimento in pietra ollare, pietra naturale crema o pietra arenaria conserva le caratteristiche proprie naturali. Grazie all'ampia camera di combustione il fuoco mostra sempre il profilo più elegante.

Vuur staat voor natuurlijke esthetiek. Deze schoonheid kan niet worden verkregen met een door de mensenhand gemaakte bouwplan. Achter de klassieke »ator« gaat hetzelfde maxime schuil: met zandsteen, spek- of natuursteen bekleed, behoudt het de door de natuur gegeven structuren op zijn prachtig bewerkte stenen bekleding. Dankzij de grote verbrandingsruimte laat het vuur zich steeds van zijn meest elegante kant zien.





↓
**CONTO
TERMICO
2.0**

Zona F
1.666,15 €

Zona E
1.573,19 €

»ator«, modello in acciaio
»ator«, stalen uitvoering

ATOR (10 KW) A+

VARIANTI

- Modello in acciaio con peso complessivo di circa 155 kg
- Colore stufa: grigio (standard) o nero
- Tecnica di combustione con sistema d'aria terziaria
- Maniglia fredda durante il funzionamento
- Avanzato sistema di auto-pulizia vetro per una visione ottimale del gioco fiamme

VARIANTEN

- Stalen model met een totaalgewicht van ca. 155 kg
- Corpuskleur: grijs (standaard) of zwart
- Techniek met tertiaire lucht
- Koele deurkruk tijdens het branden
- De innovatieve ruitspoeling zorgt voor een vrij zicht op het vlammen spel

»ator« è disponibile anche in una sobria versione in acciaio, nei colori grigio o nero. Con la sua forma pronunciata e il moderno effetto in acciaio, questa stufa camino ha un aspetto elegante, ideale anche come soluzione angolare.

»ator« is tevens leverbaar in modern staal in zwart of grijs. Vanwege zijn markante vorm en het moderne stalen uiterlijk biedt deze haard een elegant uiterlijk dat ook heel geschikt is om in een hoek geplaatst te worden.



»ator«, modello in pietra arenaria /
»ator«, uitvoering in zandsteen »Tobacco«

LOGGIA ROMAN- TICA

ROMANTISCHE LOGE



»merano«, modello in pietra arenaria / »merano«, uitvoering in zandsteen »Tobacco«



»merano«, versione in acciaio con piano di copertura e scaldavivande in pietra ollare
 »merano«, stalen uitvoering met bovenplaat en warmhoudvak in speksteen

VARIANTI

- Possibilità di integrare un modulo d'accumulo utile a trattenere a lungo il calore (modello in acciaio max. 100kg, modelli in pietra max. 30 kg)
- Colore stufa: grigio (standard) o nero
- Tecnica di combustione con sistema d'aria terziaria
- Maniglia fredda durante il funzionamento
- Rivestimento laterale in pietra monolastra
- Avanzato sistema di auto-pulizia vetro per una visione ottimale del gioco fiamme

VARIANTEN

- Integreerbare opslagmodule voor lang aanhoudende warmte: max. 100 kg opslagmassa voor het stalen model, max. 30 kg opslagmassa voor het stenen model
- Corpuskleur: grijs (standaard) of zwart
- Techniek met tertiaire lucht
- Koele deurkruk tijdens het branden
- Eendelige zijbekleding
- De innovatieve ruitspoeling zorgt voor een vrij zicht op het vlammenpel

MERANO ^(6 KW) ^{A+}

Il fuoco si accontenta di poco. Persino la luce di una piccola candela può illuminare e riscaldare. Anche a »merano« basta poco spazio per creare un'atmosfera confortevole. Con le sue dimensioni compatte di soli 43 cm di profondità complessiva, è l'accessorio ideale anche negli ambienti più piccoli. Questo modello dall'elegante design e l'accurata lavorazione dei dettagli è disponibile in diverse versioni: sobria e sempre attuale in acciaio, classica in pietra ollare oppure nobile in pietra arenaria o pietra naturale crema. Grazie all'ampia vetrata ciascuna offre una visuale perfetta sul fuoco.

Vuur staat voor soberheid. Al in de vorm van een klein kaarsje biedt vuur licht en warmte. Ook »merano« heeft maar weinig ruimte nodig om voor gezelligheid te zorgen. Met zijn compacte afmetingen in de diepte van slechts 43 cm vormt het ook in kleinere ruimten het ideale woonaccessoire. Zijn elegante design en de vele details zijn in verschillende uitvoeringen verkrijgbaar: als slank en tijdloos stalen model, in klassiek speksteen, elegante zandsteen- of als natuursteen-uitvoering. En elke variant biedt dankzij de brede glazen deur een panoramazicht op het vuur.



»merano«, modello in pietra ollare /
 »merano«, uitvoering in speksteen



»merano runde«, modello in acciaio con rivestimento laterale arrotondato, nero / »merano runde«, stalen model met afgeronde zijbekleding, zwart



LUCE E CALORE = BENESSERE

WARMTE EN LICHT BETEKENT WELBEHAGEN



»merano rund«, versione in acciaio
»merano rund«, atalen uitvoering

VARIANTI

- Possibilità di integrare un modulo d'accumulo utile a trattenere a lungo il calore (modello in acciaio max. 80 kg, modelli in pietra max. 30 kg)
- Colore stufa: grigio (standard) o nero
- Tecnica di combustione con sistema d'aria terziaria
- Maniglia fredda durante il funzionamento
- Rivestimento laterale in pietra monolastra
- Avanzato sistema di auto-pulizia vetro per una visione ottimale del gioco fiamme

VARIANTEN

- Integreerbare opslagmodule voor lang aanhoudende warmte: max. 80 kg opslagmassa voor het stalen model, max. 30 kg opslagmassa voor het stenen model
- Corpuskleur: grijs (standaard) of zwart
- Techniek met tertiaire lucht
- Koele deurkruk tijdens het branden
- Eendelige zijbekleding
- De innovatieve ruitspoeling zorgt voor een vrij zicht op het vlammenpel

MERANO RUND ^(6 KW) ^{A+}

Nonostante le dimensioni compatte, la variante dal design arrotondato »merano rund« rappresenta la stufa ad accumulo ideale. Grazie al suo calore radiante diffonde un'atmosfera di benessere per molte ore, anche a combustione terminata.

»merano rund« offre un ampio ventaglio di possibilità di scelta: la moderna esecuzione in acciaio, nero o grigio, oppure l'elegante versione in pietra ollare, pietra arenaria o pietra naturale crema - per ogni stile abitativo si individua esattamente il giusto modello. Inoltre ogni variante offre la possibilità di integrare lo sperimentato modulo d'accumulo thermostone di skantherm, che permette di godersi il calore per molte ore in più.

Ondanks zijn compacte afmetingen is »merano rund« als afgeronde designvariant een ideale kachel die met zijn stralingswarmte vele uren lang voor een gezellige en behaaglijke sfeer zorgt.

»merano rund« is verkrijgbaar in diverse modellen: als moderne stalen uitvoering in zwart of grijs, elegant speksteen of natuursteen: voor iedere woonstijl is er het juiste model. Ledere variant heeft daarnaast de mogelijkheid om de beproefde skantherm thermostone opslagmodule te integreren om zo nog langer te genieten van de warmte.



»merano rund«, modello in pietra ollare /
»merano rund«, uitvoering in speksteen

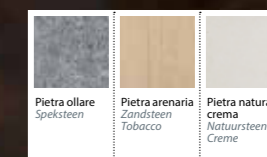



Pietra ollare
Speksteen

»merano xl«, modello in pietra ollare /
»merano xl«, uitvoering in speksteen



»merano xl«, modello in acciaio
»merano xl«, stalen uitvoering

VARIANTI

- Possibilità di inserire all'interno della stufa fino a max. 100 kg di pietre d'accumulo calore
- Colore stufa: grigio (standard) o nero
- Tecnica di combustione con sistema d'aria terziaria
- Vano portalegna con sportello richiudibile collocato sotto la camera di combustione
- Maniglia fredda durante il funzionamento
- Possibilità di intercettazione dell'aria convettiva per un più rapido riscaldamento delle pietre d'accumulo
- Avanzato sistema di auto-pulizia vetro per una visione ottimale del gioco fiamme

VARIANTEN

- Integreerbare opslagmodule met max. 100 kg opslagmassa
- Corpuskleur: grijs (standaard) of zwart
- Techniek met tertiaire lucht
- Afsluitbare houtopslagruimte onder de verbrandingskamer
- Koele deurkruk tijdens het branden
- Afsluitbare convectielucht voor een snelle opwarming van de steen
- De innovatieve ruitspoeling zorgt voor een vrij zicht op het vlammen spel

MERANO XL (6 KW) A*

In acciaio puro dal look moderno, oppure con un massiccio rivestimento in pietra per conservare a lungo il calore: con »merano xl« entrambe le soluzioni sono possibili. La camera di combustione rialzata valorizza sensibilmente l'emozionante gioco delle fiamme. Molto utile anche il vano portalegna, armoniosamente integrato. »merano xl« è disponibile nella versione classica in acciaio e nella variante in pietra ollare.

Een moderne stalen look of in combinatie met een massieve stenen bekleding voor een langdurige warmteopslag, met »merano xl« is beide mogelijk. De verhoogde verbrandingskamer laat het indrukwekkende vlammen spel bijzonder goed tot zijn recht komen. Praktisch is ook het harmonieus geïntegreerde vak voor het bewaren van hout. »merano xl« is verkrijgbaar in de klassieke stalen uitvoering en als speksteen-variant.



L'ANIMA DELL' AMBIENTE PIÙ AMATO

HET MIDDELPUNT VAN ALLE
LIEVELINGSPLEKJES



»beo«, pietra ollare con piano di copertura semicircolare
 »beo«, speksteen uitvoering met halfronde bovenplaat

VARIANTI

- Stufa ad accumulo con peso complessivo di circa 260 kg
- Colore stufa: grigio (standard) o nero
- Optional per versione in acciaio: modulo d'accumulo calore (ca. 85 kg) inserito all'interno del rivestimento laterale
- Tecnica di combustione con sistema d'aria terziaria
- Maniglia fredda durante il funzionamento

VARIANTEN

- Houtkachel met warmteopslag met een totaalgewicht van ca. 260 kg
- Corpuskleur: grijs (standaard) of zwart
- Integreerbare opslagmodule met 85 kg opslagmassa verkrijgbaar (optioneel bij het stalen model »beo«)
- Techniek met tertiaire lucht
- Koele deurkruk tijdens het branden

BEO (6 KW) A+

Un aspetto magnifico, una vista spettacolare. »beo« arricchisce la vostra casa con un design senza tempo. I diversi rivestimenti in pietra fanno di questo modello la stufa ad accumulo ideale, capace di rilasciare per molte ore il calore immagazzinato e di creare così un'atmosfera di benessere. »beo« può essere integrato in via opzionale con un piano di copertura rotondo oppure semicircolare. In aggiunta può essere collocata una piastra girevole (30° in entrambi i sensi) alla base della stufa. Non importa quale versione scegliete: »beo« conquisterà la scena con la sua eleganza.

Een indrukwekkende aanblik, een prachtig gezicht. Met »beo« verrijkt u uw woning met een tijdloos design. De verschillende stenen bekledingen maken van het model tevens een ideale haard die warmte opslaat en deze vervolgens vele uren lang afgeeft aan de ruimte en zo voor een zeer prettige sfeer zorgt. »beo« is optioneel verkrijgbaar met een ronde of halfronde bovenplaat en naar keuze met een draaiplateau (30° in beide richtingen) – welke variant u ook kiest, de elegante »beo« past overal bij.



»beo«, modello in pietra arenaria con piano di copertura semicircolare /
 »beo«, zandsteen uitvoering »Tobacco« met halfronde bovenplaat

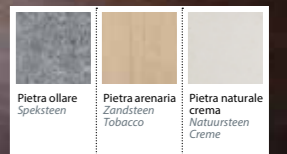



»beo«, modello in acciaio con piano di copertura rotondo /
»beo«, stalen uitvoering met ronde bovenplaat



»beo«, pietra naturale »crema«
»beo«, natuursteen »Creme«

VARIANTI

- Piano di copertura semicircolare (standard) o rotondo
- Un avanzato sistema di auto-pulizia del vetro impedisce alla fuliggine di depositarsi

VARIANTEN

- Halfronde (standaard) of ronde bovenplaat
- De innovatieve ruitspoeling zorgt voor een vrij zicht op het vlammen spel

BEO [6 KW] A+

Il fuoco è sobrietà e bellezza. Basta poco per godere della leggiadria delle fiamme. Solo legna, aria e una singola scintilla. Anche »beo« è purista nella sua perfezione: completamente in pietra, offre una chiara visuale del fuoco. Sia nella versione classica in pietra ollare che in quella elegante in pietra arenaria o pietra naturale crema, con il suo peso complessivo di circa 260 kg »beo« immagazzina il calore per molte ore e lo rilascia gradualmente nell'ambiente.

Vuur staat voor bescheidenheid en schoonheid. Er is niet veel voor nodig om van de charme van vuur te genieten. Alleen hout, lucht en een enkele vonk. Zo puristisch perfect is ook »beo«: puur steen en een goed zicht op het vuur! Zowel in klassiek speksteen, in een elegante zandsteenvariant of in een elegante uitvoering in natuursteen – met een totaal gewicht van ca. 260 kg slaat »beo« de warmte gedurende vele uren op en geeft deze weer langzaam af aan de ruimte.



Pietra ollare
Speksteen

»milano«, pietra ollare (dimensione m) /
»milano«, uitvoering in speksteen (modelgrootte m)



»milano«, pietra ollare (dimensione l)
»milano«, speksteen (modelgrootte l)

VARIANTI

- **Stufa ad accumulo con un peso complessivo di circa 610 kg (»milano l«)**
- **Possibilità di inserire all'interno della parte superiore fino a max. 55 kg di pietre d'accumulo calore**
- **Stufa girevole (opzionale) di 60° in entrambi i sensi**
- **Colore stufa: nero**
- **Disponibile in due dimensioni (m e l)**
- **Tecnica di combustione con sistema d'aria terziaria**
- **Maniglia fredda durante il funzionamento**
- **Un avanzato sistema di auto-pulizia del vetro impedisce alla fuliggine di depositarsi**

VARIANTEN

- **Houtkachel met warmteopslag met een totaalgewicht van ca. 610 kg (modelgrootte l)**
- **Integreerbare opslagmodule met ca. 55 kg opslagmassa optioneel verkrijgbaar**
- **Haardkachel optioneel in beide richtingen 60° draaibaar**
- **Corpuskleur: zwart**
- **Verkrijgbaar in twee formaten: m en l**
- **Techniek met tertiaire lucht**
- **Koele deurkruk tijdens het branden**
- **De innovatieve ruitspoeling zorgt vooreen vrij zicht op het vlammspel.**

MILANO (6 KW) A

Il classico tra i nostri classici. Disponibile in due dimensioni e con peso totale fino a 610 kg, »milano« immagazzina il calore in maniera ottimale e si presenta con un look moderno e senza tempo. Le pietre di grandi dimensioni conferiscono un aspetto particolarmente elegante, frutto di una complessa lavorazione. »milano« è disponibile nella classica versione in pietra ollare. La comoda camera di combustione in posizione rialzata permette di caricare agevolmente i ciocchi di legna e ammirare in modo ottimale il gioco delle fiamme.

De zwaargewicht onder onze klassiekers. In twee verschillende grootten verkrijgbaar en met een totaal gewicht tot 610 kg biedt »milano« optimale opslageigenschappen in een modern en tijdloos jasje. Grote stenen zorgen voor een bijzonder hoogwaardige look en getuigen van de hoogwaardige verwerking. »milano« is in klassiek speksteen verkrijgbaar. Praktisch – dankzij de verbrandingskamer op aangename hoogte kan de haard gemakkelijk gevuld worden en biedt deze een optimaal zicht op het vlammspel.



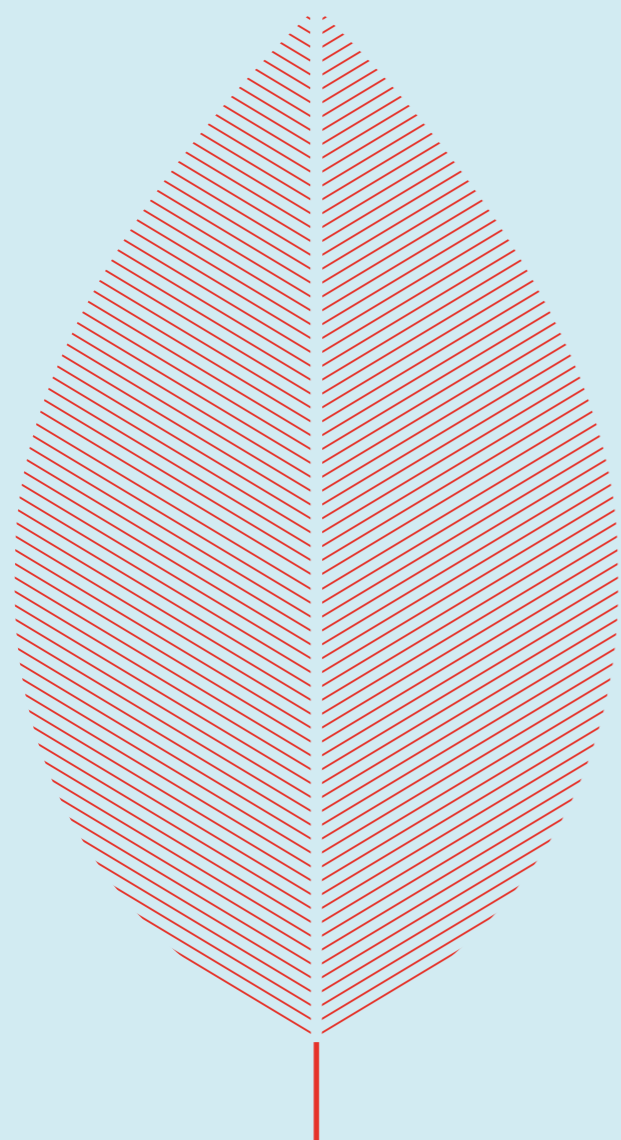

QUALITÀ TESTATA GETEST

Le stufe camino skantherm si contraddistinguono per la struttura accuratamente studiata, la realizzazione eseguita secondo gli standard più moderni e l'avanzatissima tecnologia di combustione. Tutte le stufe camino sono omologate e conformi al 2° livello BImSchV (decreto federale tedesco).

Haarden van skantherm kenmerken zich door hun doordachte constructie, de modernste fabricagemethoden en de nieuwste verbrandingstechniek. Alle haarden zijn typegoedgekeurd en voldoen daarmee aan het tweede niveau van de Bundesimmissionsschutzverordnung (Duitse emissiewetgeving).



ALTAMENTE CERTIFICATA MET VEILIGHEID

La sicurezza delle nostre stufe caminetto ci sta particolarmente a cuore. È per questo che le nostre stufe caminetto sono conformi alla normativa attualmente vigente UNI EN 13240 e molte rispondono già al futuro standard UNI EN 16510. Sono fra l'altro testate e/o sottoposte a certificazione della produzione in corso da laboratori di prova indipendenti come l'istituto DBI, il Gastecnologisches Institut di Freiberg e l'istituto Rhein-Ruhr Feuerstätten Prüfstelle di Oberhausen. Tutti i modelli hanno la marcatura CE e molti sono conformi alla normativa austriaca 15a B-VG, nonché alle rigorose norme municipali di Ratisbona, Aquisgrana, Monaco e Stoccarda. Tutti gli apparecchi dispongono dell'omologazione svizzera VKF. Gli apparecchi a funzionamento indipendente dall'aria ambiente sono certificati dall'istituto Deutsches Institut für Bautechnik (DIBt) di Berlino.

Wij vinden de veiligheid van onze houtkachels erg belangrijk. Daarom voldoen onze houtkachels aan de geldende norm EN 13240 en veel modellen voldoen zelfs nu al aan de toekomstige norm EN 16510. Onze kachels worden onder andere gekeurd door externe instituten als het DBI Gastecnologisches Institut in Freiberg, en Rhein-Ruhr Feuerstätten Prüfstelle in Oberhausen. De keuring geldt voor zowel voor de kachels als voor de productie zelf. Alle modellen hebben de CE-markering en veel modellen voldoen aan de Oostenrijkse verordening 15a B-VG en de strenge normen van de steden Regensburg, Aken, München en Stuttgart. Alle kachels hebben het Zwitserse VKF-certificaat. Kachels met externe luchttoevoer worden gecertificeerd door Deutsches Institut für Bautechnik (DIBt) in Berlijn.

01

SKANTHERM THERMOSTONE

SKANTHERM THERMOSTONE

skantherm thermostone – è l'innovativo sistema concepito da skantherm al fine di conservare per molte ore il calore prodotto dalla stufa. Questo straordinario sistema d'accumulo assorbe in modo particolarmente efficace il calore prodotto dal fuoco e lo rilascia per molte ore nell'ambiente. Potete così godere del piacevole calore accumulato anche dopo l'estinzione della fiamma, risparmiando sui costi di riscaldamento.

skantherm thermostone is de innovatie van de firma skantherm wanneer u warmte nog vele uren lang wenst op te slaan. Dit unieke warmteopslagsysteem neemt de warmte van het vuur zeer goed op en geeft deze nog voor vele extra uren aan de kamer af. Zodoende kunt u ook na het uitdoven van het vuur langdurig van behaaglijke warmte genieten en daadwerkelijk op verwarmingskosten bezuinigen.

02

QUALITÀ INCONFONDIBILE

MERKBARE KWALITEIT

L'eccellente livello di lavorazione è subito percepibile: attenta selezione di materiali di alta qualità, design accurato, superfici piacevoli al tatto ed elevato spessore dei materiali: non importa quale modello sceglierete – le stufe camino skantherm sono progettate per durare una vita.

U zult de perfecte kwaliteit gewaarworden want skantherm kachels over-tuigen door hun hoogwaardige materialen, hun elegante vormgeving met aangename aanraking en uitstekende afwerking. Eender welk model u ook kiest, skantherm ontwerpt haarden voor het leven.

03

CATALIZZATORE

KATALYSATOR

Il catalizzatore integrabile come optional (attualmente disponibile per »elements 400 3S« e »elements 2.0«; seguiranno altri modelli) riduce le emissioni con particolare efficacia.

Integrato in una cassetta »elements« al di sopra della camera di combustione, risulta facilmente accessibile e la manutenzione si può effettuare senza difficoltà.

De optioneel integreerbare katalysator (momenteel beschikbaar voor »elements 400 3S« en »elements 2.0«, andere modellen volgen) reduceert emissies bijzonder effectief. Omdat hij in een »elements«-box boven de verbrandingskamer is ingebouwd, is hij makkelijk toegankelijk en eenvoudig te onderhouden.



02



04



03

SKANTHERM PER UNA BUONA RAGIONE

04

RIDOTTO CONSUMO DI LEGNA

GERING HOUTVERBRUIK

Grazie all'innovativa tecnologia di combustione, le stufe camino skantherm conseguono un rendimento energetico superiore alla media. La precisa regolazione dell'aria garantisce un consumo di legna particolarmente contenuto.

Door de innovatieve verbrandingstechniek behalen skantherm-haardkachels een meer dan gemiddeld hoog rendement. Een exact te sturen luchtregeling garandeert een uiterst zuinig houtverbruik.

OM GOEDE REDENEN - SKANTHERM

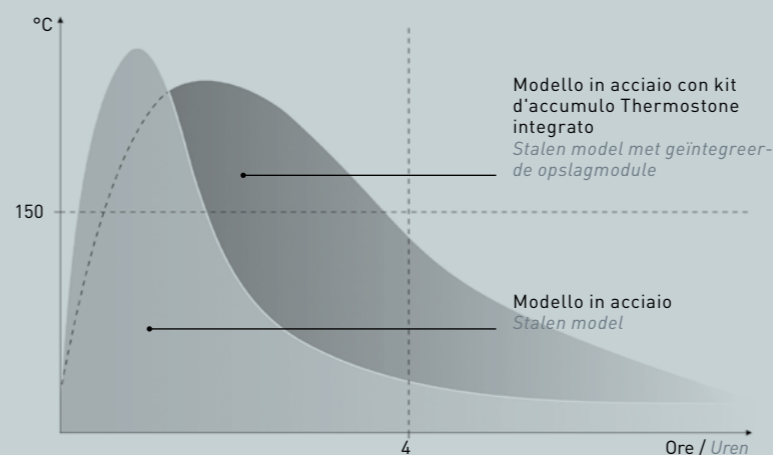

01

05

AUTOPULIZIA DEL VETRO

RUITSPOELING

L'affascinante gioco delle fiamme rimane sempre ben visibile, grazie all'avanzato sistema autopulizia del vetro ottenuta con aria secondaria preriscaldata e regolabile separatamente dai flussi d'aria primaria e terziaria. Tenete presente che in un apparecchio con più vetri l'efficacia dell'autopulizia può richiedere requisiti superiori alle condizioni quadro (umidità della legna, quantità di legna, altezza della canna fumaria).

Dankzij de doordachte ruitspoeling stroomt de lucht direct via het glas van de haardkachel en verhindert daardoor in ruime mate roetaanslag. Zo hebt u steeds een vrij zicht op het vlammenspel. Gelieve in acht te nemen dat bij een toestel met meerdere ruiten de ruitspoeling soms hogere eisen aan randvoorwaarden kan stellen (houtvochtigheid, houthoeveelheid, schoorsteenhoogte).



05

06

MANIGLIA FREDDA

KOELE DEURGREEP

Molti modelli sono dotati di una maniglia fredda – un pratico dettaglio che vi consentirà di aprire in qualsiasi momento lo sportello della stufa camino senza dover indossare un guanto.

Veel modellen zijn uitgerust met een deurgreep die tijdens de werking van de haardkachel nauwelijks opwarmt. Zo kunt u de deur van de haardkachel ook te allen tijde zonder handschoenen openen.



06

QUALITÀ DELLA LEGNA DA ARDERE BRANDHOUT- KWALITEIT

Le tipologie di legno più adatte ad alimentare una stufa camino sono il faggio, la quercia e la betulla, poiché le latifoglie hanno un maggior valore energetico, hanno una combustione più costante e generano meno rumori di combustione rispetto agli aghifogli come l'abete rosso o l'abete bianco. Questi ultimi sono invece più indicati per l'accensione della stufa camino, in quanto bruciano più rapidamente e generano una grande quantità di calore in tempi più brevi rispetto alle latifoglie. Indipendentemente dalla qualità di legna utilizzata è valido il seguente principio: quanto più secca è la legna da ardere, tanto più «pulita» sarà la sua combustione e maggiore lo sfruttamento energetico. Per questo motivo è indispensabile utilizzare esclusivamente legna grezza essiccata all'aria con un valore massimo di umidità residua del 20%. Non usare mai come combustibile per la stufa pannelli truciolari, legna verniciata o rivestita.

Voor het stoken van een haardkachel zijn houtsoorten zoals beuk, eik of berk het best geschikt, omdat loofhout een hogere energiewaarde heeft, constanter brandt en minder verbrandingsgeluiden maakt dan naaldhout zoals spar of den. Deze laatste zijn echter uitstekend geschikt voor het aanmaken van de haardkachel, omdat ze sneller branden en meer warmte in kortere tijd produceren dan loofhout. Ongeacht de gebruikte houtsoort geldt: hoe droger het brandhout is, hoe beter het verbrandt en hoe hoger het rendement is. Daarom mag uitsluitend natuurlijk, luchtgedroogd hout met een maximale restvochtigheid van 20% worden gebruikt. Spaanplaten, gelakt of gecoat hout mogen/mag in geen geval als brandmateriaal worden gebruikt.

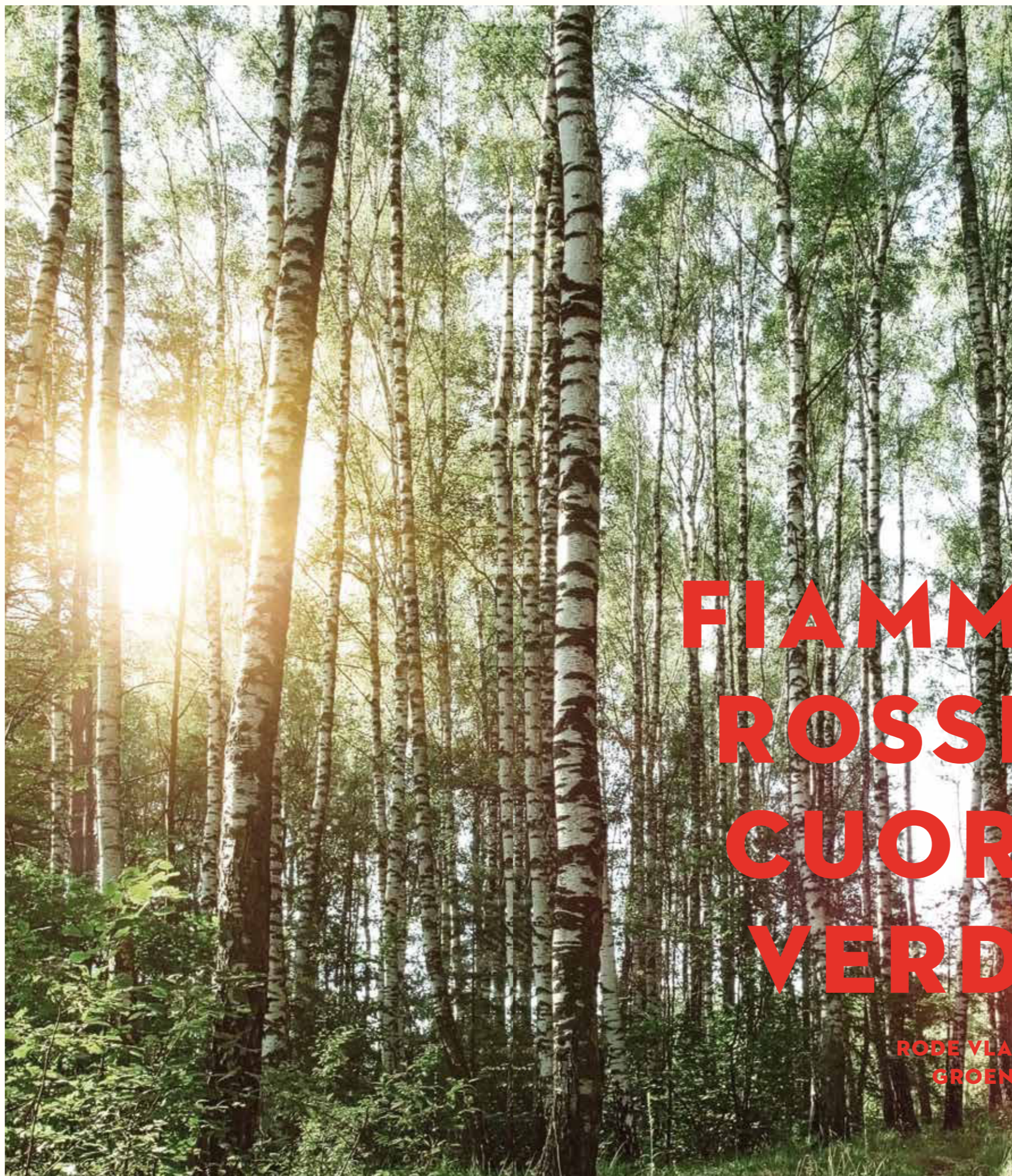

VIVERE ED OPERARE NEL RISPETTO DELL'AMBIENTE VERANTWOORD HANDELEN

Effetto serra, surriscaldamento dei mari, modifiche climatiche: temi di questo genere sono ormai sempre più al centro dell'attenzione pubblica e richiedono soprattutto nella produzione di energia e calore l'atteggiamento consapevole di ciascun individuo. Tuttavia sono ancora pochi a sapere che anche l'impiego della legna, fonte di energia rinnovabile, rientra in questo atteggiamento responsabile. Rispetto ai combustibili fossili come il carbone, il gasolio o il gas, la legna offre infiniti vantaggi: durante la sua combustione non si genera una quantità di anidride carbonica maggiore di quella che sarebbe introdotta nell'ambiente se si lasciasse marcire la legna nel bosco! La legna è una materia prima naturale e in grado di rigenerarsi autonomamente. Durante la sua crescita trae costantemente anidride carbonica (CO₂) dall'aria immagazzinandola nelle sue pareti cellulari. In fase di combustione rilascia esattamente la stessa quantità di anidride carbonica assorbita precedentemente. Quest'ultima viene riassorbita da altre piante che ne necessitano per crescere e rientra così nel ciclo naturale che regola la produzione e l'emissione di questa sostanza. Rispetto a tutte le altre fonti di energia il bilancio ambientale va indiscutibilmente a favore della legna.

Broeikasewerf, opwarming van de zeeën, klimaatverandering – Onderwerpen zoals deze bepalen steeds meer de publieke discussie en vragen, met name bij de energie en warmteopwekking, om een verantwoord handelen van elk individu. Dat hiertoe ook en vooral het gebruik van de hernieuwbare energiebron hout behoort, weten echter slechts weinigen. In vergelijking met fossiele brandstoffen zoals kolen, olie of gas, biedt hout belangrijke voordelen. Zo ontstaat bij de verbranding van hout niet meer kooldioxide dan bij verrotting in het bos. Hout is een natuurlijk, hernieuwbaar materiaal dat tijdens zijn ontstaan ononderbroken kooldioxide (CO₂) uit de lucht opneemt en in zijn celwanden opslaat. Bij de verbranding van het hout komt precies deze opgenomen hoeveelheid kooldioxide weer vrij. Bovendien wordt de geproduceerde kooldioxide direct door aangroeiende bomen opgenomen en zo weer in de natuurlijke kooldioxidekringloop gebracht.

**FIAMME
ROSSE,
CUORE
VERDE**

**RODE VLAMMEN
GROEN HART**

IL FUOCO DEL CAMINO HA UN EFFETTO CALMANTE

COSÌ COME UN SERVIZIO DI ASSISTENZA PERFETTO

S E R V I C E

**EEN OPEN HAARDVUUR
WERKT RUSTGEVEND**

**EEN PERFECTE
SERVICE OOK**

**IL PIACERE DI UN
CLIMA SEMPRE ACCO-
GLIENTE E SICURO
VEEL PLEZIER –
MET VEILIGHEID!**

Al fine di preservare per molti anni il comfort offerto dalla vostra stufa camino il legislatore ha emanato alcune norme per un sicuro impiego dei sistemi di riscaldamento. Prima di acquistare una stufa camino vi preghiamo pertanto di informarvi in ogni caso sulle possibilità di allacciamento e sulle norme speciali eventualmente vigenti. È necessario rivolgersi esclusivamente ad un esperto sia per la consulenza prima dell'acquisto, sia per l'installazione di una stufa camino. Per questo motivo le stufe camino skantherm sono in vendita esclusivamente presso rivenditori autorizzati. Saremo lieti di segnalarvi un rivenditore specializzato operante nella vostra zona.

Opdat u aan de verwarming met uw haardkachel jarenlang ongestoord plezier kunt beleven, heeft de wetgever enkele bepalingen voor een veilige werking van sfeerhaarden uitgevaardigd. Gelieve daarom beslist bij uw lokale schoorsteenveger vóór de aankoop van uw haardkachel inlichtingen over de aansluitingsmogelijkheden en over bijzondere voorschriften in te winnen. De advisering vóór de aankoop en de daarop volgende installatie van een haardkachel mogen uitsluitend door een vakman uitgevoerd worden. skantherm-haardkachels zijn daarom uitsluitend via de gespecialiseerde vakhandel te verkrijgen. Wij delen u graag een in uw buurt gevestigde dealer mee.

**SIAMO QUI PER VOI
– ANCHE MOLTI ANNI
DOPO L'ACQUISTO!
WIJ ZIJN ER VOOR U
– OOK LANG NA DE
AANKOOP**

L'affidabilità del service è un fattore determinante – e, ovviamente, garantito da skantherm. Ogni stufa camino skantherm viene fornita con istruzioni dettagliate per l'uso e facilmente comprensibili. Il vostro rivenditore specializzato di prodotti skantherm è continuamente a vostra disposizione per qualsiasi domanda relativa all'impiego e alla manutenzione della vostra stufa camino e provvederà ad offrirvi un rapido e integrale supporto tecnico (dipende dal paese). Potrete contare sempre sulla nostra assistenza.

Een goede service is belangrijk voor u – en daarom bij skantherm vanzelfsprekend. Zo behoort bij ons een uitvoerige en gemakkelijk te begrijpen gebruiksaanwijzing bij elke geleverde skantherm-haardkachel. Bij vragen over de hantering en het onderhoud van uw haardkachel staat natuurlijk ook uw skantherm-dealer u te allen tijde graag met raad en daad ter beschikking. Wij laten u niet alleen – indien u dan toch eens technische hulp nodig hebt, biedt de gratis, door de fabriek beschikbaar gestelde (en van het land afhankelijke) klantenservice op korte termijn een alomvattende begeleiding.

**PER IL PIACERE DU-
RATURO DELLA STUFA
CAMINETTO
VOOR LANGDURIG
HOUTKACHELPLEZIER**

In qualità di possessori di stufe caminetto skantherm, potete stare certi che il vostro prodotto manterrà nel tempo l'alta qualità delle sue caratteristiche tecniche. Una stufa caminetto skantherm può contare su una lunghissima vita utile – vale la pena sapere che anche dopo molti anni potrete ancora ordinare da noi senza problemi eventuali parti di ricambio. Il nostro esperto servizio clienti aziendale e il vostro rivenditore autorizzato skantherm sono interlocutori competenti in merito a qualsiasi domanda sulla vostra stufa caminetto.

Als eigenaar van een skantherm-kachel bent u er zeker van dat u een product heeft met een hoge technische kwaliteit. Een skantherm-kachel heeft een zeer lange levensduur. Dan is het goed om te weten dat u ook nog na vele jaren bij ons de juiste reserveonderdelen kunt bestellen. Onze vakkundige klantenservice en uw erkende skantherm-dealer zijn competente contactpersonen voor al uw vragen over uw kachel.

INCENTIVI SUL RISPARMIO ENERGETICO

Tutti i prodotti skantherm soddisfano i requisiti per la detrazione fiscale del 50% ai fini Irpef in materia di interventi per il recupero del patrimonio edilizio e opere finalizzate al risparmio energetico.*

* Normativa in vigore al momento della stampa del presente catalogo. Prima dell'acquisto verificare l'applicabilità di tali norme alle proprie condizioni e accertarsi che non siano intercorse variazioni nel trattamento fiscale.

RISPARMIO 50%

DOVE IL DESIGN INCONTRA LA QUALITÀ

WAAR DESIGN EN KWALITEIT
ELKAAR ONTMOETEN

Dove l'innovazione e la passione autentica diventano una cosa sola. Dove il know-how e l'esperienza si integrano alla perfezione. Dove le ultimissime tecnologie completano un design straordinario. È lì che nascono le meravigliose stufe camino skantherm.

Daar waar innovatie en echte passie samenkomen. Waar knowhow en ervaring elkaar optimaal aanvullen. Waar de nieuwste techniek een bijzonder design compleet maakt. Dat is waar de unieke haarden van skantherm om de hoek komen kijken.



01

Grazie a processi di produzione all'avanguardia, vi garantiamo la massima qualità e il totale rispetto degli standard ambientali in ciascuna fase di realizzazione.

Met de modernste productiemethoden garanderen wij in elke fase de hoogste kwaliteit en strengste milieunormen.



Un lavoro di qualità può essere compiuto solo assicurando il benessere delle persone. L'architettura moderna del nostro stabilimento incorpora la nostra filosofia e plasma la nostra cultura aziendale.

Alleen waar mensen zich goed voelen, kan goed werk worden verricht. De moderne architectuur van onze fabriek onderstreept daarbij onze filosofie en kenmerkt onze bedrijfscultuur.

05

02

Prima della consegna, tutte le stufe camino sono sottoposte ad un accurato controllo di produzione e qualità.

Alle haarden doorlopen voor levering aan de klant een zorgvuldige productie- en kwaliteitscontrole.



03

Una manodopera autentica unita a tecnologie avanzate danno una qualità di lavorazione ottima.

Echt handwerk in combinatie met geavanceerde technologie - voor een perfecte verwerkingskwaliteit.



04

La combinazione ottimale tra tutte le fasi di produzione: presso la sede centrale di Oelde stocchiamo tutte le parti di ricambio e le stufe caminetto. Oltre a garantire la rapida disponibilità della merce, assicuriamo l'efficiente distribuzione delle parti di ricambio - spesso anche dopo 30 anni.

Een optimaal samenspel van alle productiestappen: op onze productielocatie in Oelde hebben wij alle kachels en kachelonderdelen op voorraad. Zo zijn producten snel beschikbaar en kunnen wij ook een soepele levering van reserveonderdelen waarborgen. Vaak zelfs na 30 jaar nog.

Contributo rottamazione:

Potenza termica nominale
Nominiaal thermisch vermogenPotenza consigliata min.-max. in kW
Mogelijk vermogensbereikVolume riscaldabile max in m³
Verwarmingsvermogen in de ruimte in m³Classe di efficienza energetica
Energie-efficiëntieklassePossibilità collegamento tubo
aspirazione aria esterna
Toevoer van externe ventilatielucht
mogelijkPossibilità montaggio in casa
passiva o casa clima con VMC
Van de kamerlucht onafhankelijke
haardkachel (DIBt)Per l'Italia:
Certificazione ambientale 4 stelle
Voor Italië:
4-sterren-milieucertificeringTiraggio (pressione di mandata)
BevorderingsdrukPortata in massa dei fumi
Stroming verwarmingsgassenTemperatura gas di scarico
Temperatuur aan de uitlaatpijpKit d'accumulo calore con max.
... kg di massa d'accumulo
Warmteaccumulator met maximaal
...kg opslagmassaGirevole (max. rotazione verso
destra/ sinistra) Su richiesta esten-
sione dell'angolo di rotazione
Draaibaar (rechts/links)
Desgewenst nog andere draaihoe-
ken mogelijk (op aanvraag)Peso (acciaio/pietra)
Gewicht (Staal/Steen)Dimensioni interne camera di com-
bustione (alt x largh. x prof.)
Verbrandingsruimte (H x B x D)Distanza* minima da materiali infiam-
mabili (posteriore/laterale/ frontale)
Afstand* ti bradbare materialen
(achterzijde/zijkant/voorkant)Rivestimento
BekledingColore stufa
Corpuskleur

	ATOR	ATOR +	BEO	ELEMENTS 2.0	ELEMENTS 2.0 K ⁴	ELEMENTS 400 FRONT	ELEMENTS 400 3S [ELEMENTS 400 3S K ⁴]	ELEMENTS 603 FRONT	ELEMENTS 603 TUNNEL	ELEMENTS 603 3S	ELEMENTS 603 2S	ELEMENTS RUND	EMOTION S [EMOTION S _{RUJ}]	EMOTION M [EMOTION M _{RUJ}]	MERANO [MERANO RUND]	MERANO XL	MILANO	SHAKER 2.0	
	10 kW ⁵	10 kW ⁵	6 kW	6 kW	6 kW	5 kW	7 kW	6 kW	10 kW	10 kW	9 kW	6 kW	4 kW [4 kW]	7 kW [6 kW]	6 kW	6 kW	6 kW	6 kW	6 kW
	6,0 - 10,0	6,0 - 10,0	4,0 - 8,5	3,0 - 7,5	3,0 - 7,5	3,0 - 7,0	4,0 - 9,0	5,0 - 10,5	6,0 - 11,0	6,0 - 11,0	5,0 - 11,0	3,5 - 8,5	3,0 - 7,0	4,0 - 9,0	4,0 - 8,0	4,0 - 8,0	3,5 - 9,0	3,0 - 7,0	
	150 - 380	150 - 380	100 - 320	75 - 280	75 - 280	75 - 260	100 - 340	125 - 400	150 - 420	150 - 420	125 - 420	85 - 320	75 - 260	100 - 340	100 - 300	100 - 300	85 - 340	125 - 260	
	● ³	●	●	●	●	●	●	●	●	●	●	●	●	●	●	●	●	●	
	★	★	-	★	-	-	★ ⁴	★	☆ ⁴	-	★	-	-	★	★	★	★	★	
	0,12 mbar	0,12 mbar	0,12 mbar	0,12 mbar	0,12 mbar	0,12 mbar	0,12 mbar	0,12 mbar	0,12 mbar	0,12 mbar	0,12 mbar	0,12 mbar	0,12 mbar	0,12 mbar	0,12 mbar	0,12 mbar	0,12 mbar	0,12 mbar	
	8,05 g/s	8,05 g/s	4,2 g/s	5,11 g/s	6,75 g/s	4,09 g/s	6,7 g/s [6,2 g/s]	5,81 g/s	11,6 g/s	8,6 g/s	7,91 g/s	5,7 g/s	5,9 g/s [3,82 g/s]	6,8 g/s [5,84 g/s]	4,1 g/s	4,1 g/s	5,5 g/s	5,1 g/s	
	243 °C	243 °C	360 °C	314 °C	268 °C	337 °C	291 °C [275 °C]	323 °C	331 °C	398 °C	365 °C	324 °C	345 °C [285 °C]	300 °C [334 °C]	320 °C	320 °C	300 °C	325 °C	
	-	-	85 kg	160 kg	160 kg	230 kg	230 kg	400 kg	400 kg	400 kg	400 kg	140 kg	75 kg	90 kg	100 kg [80 kg]	100 kg	m: 55 kg l: 55 kg	-	
	-	-	30° / 30°	90°	90°	-	-	-	-	-	-	30° / 30°	60° / 60°	60° / 60°	-	-	60° / 60°	-	
	155 kg / 228 kg	- / 350 kg	159 kg / 260 kg	130 ¹ kg / - cassetta piccola / kleine box: 18 kg cassetta grande / groote box: 24 kg	130 ¹ kg / - cassetta piccola / kleine box: 18 kg cassetta grande / groote box: 24 kg	160 ¹ kg / - cassetta piccola / kleine box: 18 kg cassetta grande / groote box: 24 kg	157 ¹ kg / - cassetta piccola / kleine box: 18 kg cassetta grande / groote box: 24 kg	210 ¹ kg / - cassetta piccola / kleine box: 18 kg cassetta grande / groote box: 24 kg	216 ¹ kg / - cassetta piccola / kleine box: 18 kg cassetta grande / groote box: 24 kg	207 ¹ kg / - cassetta piccola / kleine box: 18 kg cassetta grande / groote box: 24 kg	210 ¹ kg / - cassetta piccola / kleine box: 18 kg cassetta grande / groote box: 24 kg	140 ¹ kg / - Cassetta rotonda / ronde box: 12 kg Cassetta orizzontale / horizontale box: 19 bzw. 25 kg	139 kg / -	154 kg / -	135 kg / 200 kg [135 kg / 243 kg]	150 kg / 328 kg	- / m: 474 kg - / l: 553 kg	112 ¹ kg / -	
	350 x 395 x 345 mm	350 x 395 x 345 mm	350 x 350 x 370 mm	500 x 275 x 275 mm	500 x 275 x 275 mm	470 x 280 x 270 mm	470 x 280 x 270 mm	470 x 485 x 270 mm	557 x 489 x 255 mm	491 x 489 x 257 mm	491 x 489 x 257 mm	510 x 360 x 310 mm	230 x 400 x 265 mm	290 x 440 x 310 mm	360 x 290 x 300 mm	360 x 290 x 300 mm	330 x 330 x 270 mm	365 x 310 x 410 mm	
	10 / 10 / 80 cm	13 / 27 bzw. 50 / 130 cm	10 / 10 / 80 cm	10 bzw. 15 / 10 bzw. 15 / 80 cm	10 bzw. 15 / 10 bzw. 15 / 90 cm	25 / 20 bzw. 30 / 100 cm	20 / 65 / 90 cm	25 / 20 bzw. 47 / 120 cm	80 / 20 / 80 cm	19* bzw. 35 / 60 / 110 cm	23 / 19 bzw. 35 und 65 (Vetro / ruit) / 110 cm	10 / 41 bzw. 48 / 100 cm	10 / 15 / 80 cm [10 / 24 / 80 cm]	10 / 15 / 80 cm [10 / 30 / 110 cm]	10 bzw. 15 ² / 10 / 80 cm	10 bzw. 15 ² / 10 / 80 cm	25 / 35 / 100 cm	25 / 32 / 90 cm	
	● ● ● ● ● ● ● ●	- ● ● ● ● ● ● ● ●	● ● ● ● ● ● ● ●	● - - - - ● - ●	● - - - - ● - ●	● - - - - ● - ●	● - - - - ● - ●	● - - - - ● - ●	● - - - - ● - ●	● - - - - ● - ●	● - - - - ● - ●	● - - - - ● - ●	● - - - - ● ● ●	● - - - - ● ● ●	[● ● ● ● ● ● ● ●]	● ● ● ● ● ● ● ●	- ● - - - ● - -	● - - - - ● - -	

¹ struttura base (camera di combustione) /
Verbrandingskamer² incl. kit accumulo calore /
incl. opslagmoduul³ escluso modello rivestito tutto in acciaio /
behalve stalen model⁴ Nel caso di utilizzo di un raccordo con isolamento termico (strato di lana minerale da 4 cm) / Bij toepassing van een geïsoleerd verbindingstuk (4 cm minerale wol)⁴ incl. catalizzatore / incl. katalysator⁵ insieme alla stufa va ordinato ed installato
min. 165 cm di tubo scarico fumi /
met een 165 cm lang rookkanaal⁵ in fase di ricollauda per le 4 stelle
wordt opnieuw getest voor de 4-sterren-milieucertificering

Dimensioni in mm / Maten in mm

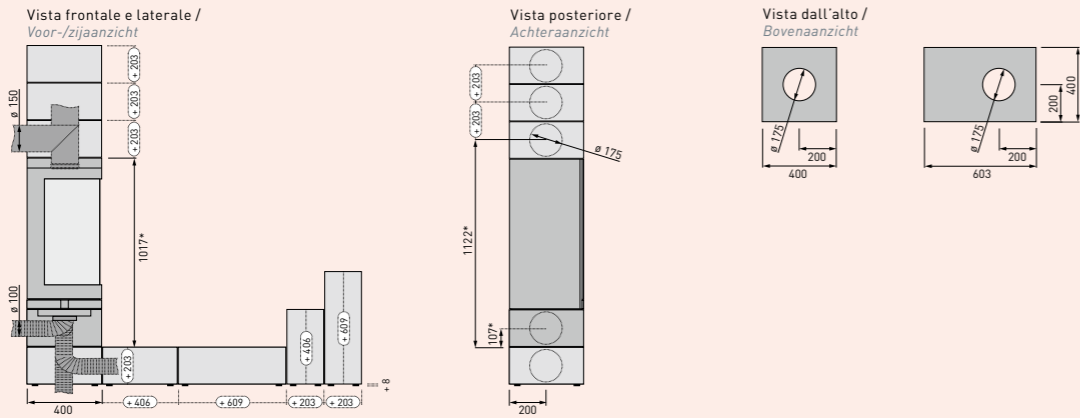

ELEMENTS 2.0

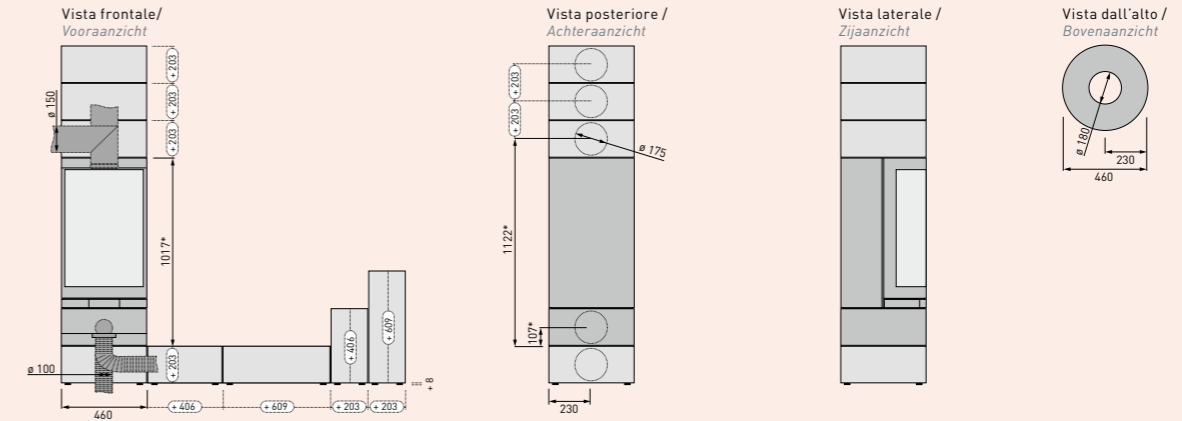

ELEMENTS RUND

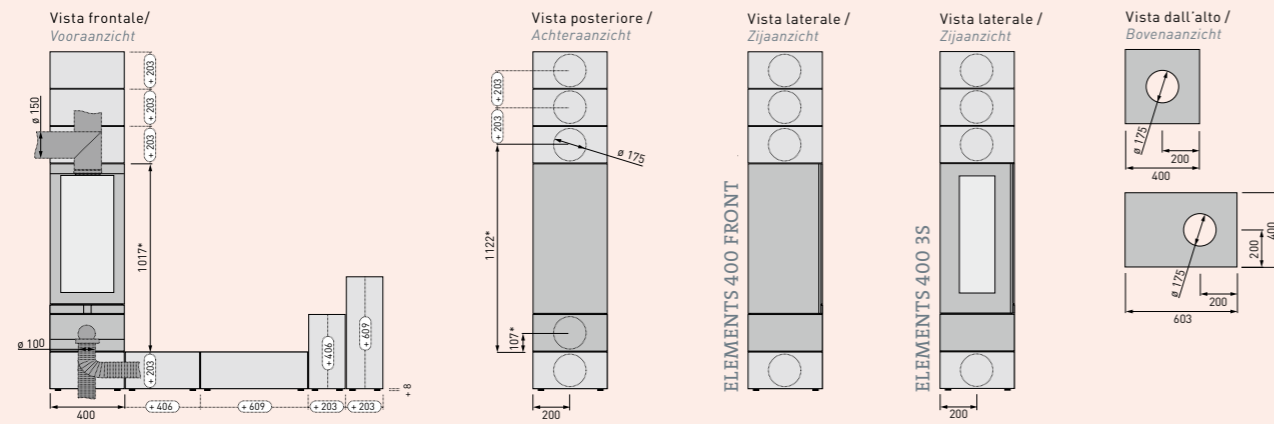

ELEMENTS 400 FRONT / ELEMENTS 400 3S

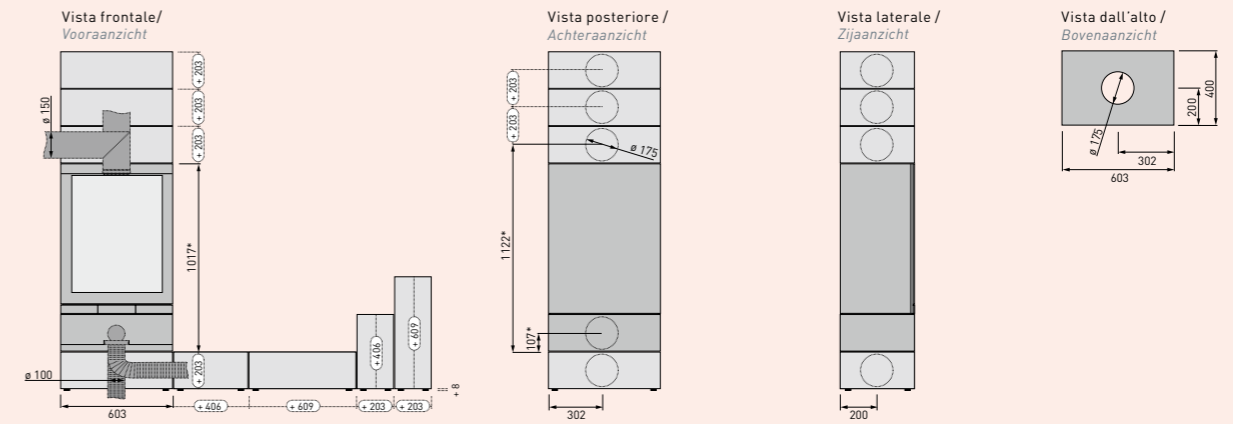

ELEMENTS 603 FRONT

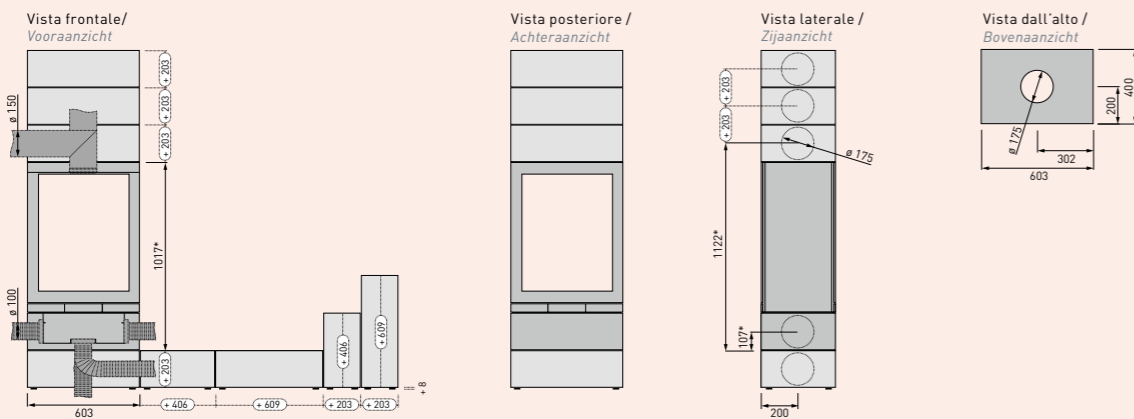

ELEMENTS 603 TUNNEL

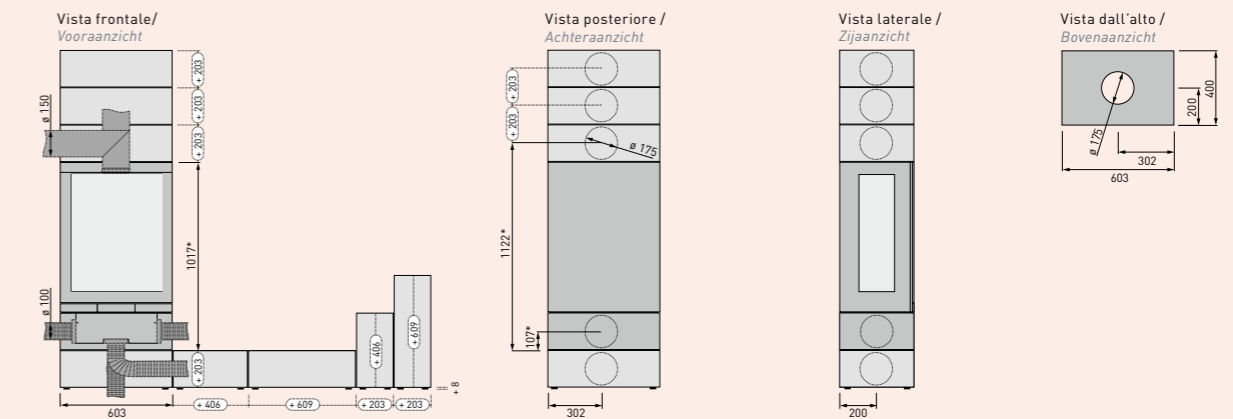

ELEMENTS 603 3S / ELEMENTS 603 2S

+ 203 Dimensioni della cassetta incl. intercapedine (6 mm).
Cassette con dimensioni personalizzate disponibili su richiesta

Tubi di scarico dei fumi e condotti di presa d'aria esterna:
Con almeno una cassetta montata sopra la camera di combustione possibilità di installazione a scomparsa dei tubi di scarico; i tubi di scarico dei fumi possono essere collegati in tutte le direzioni (lateralmente, verso il retro e verso l'alto).
Possibilità di allacciamento del tubo di presa d'aria: parte inferiore, posteriore o laterale (a seconda del modello).
I tubi di scarico dei fumi e i condotti di presa d'aria possono essere inseriti all'interno delle cassette, rimanendo pertanto invisibili.

Ciascuna stufa camino necessita solamente di un'apertura per il collegamento del tubo di scarico dei fumi ed eventualmente di un'apertura per il collegamento del condotto di presa d'aria esterna (opzionale).

* incl. spessore piedini regolabili (8 mm)

+ 203 Boxafmetingen incl. schaduwvoeg (6 mm)
Speciale afmetingen voor boxen op aanvraag mogelijk

Rook- en luchttoevoerkanalen
Rookkanaalaansluiting uitsluitend boven
Vanaf één box boven de verbrandingskamer: onzichtbaar leggen van het rookkanaal mogelijk; rookkanalen kunnen in alle richtingen (naar de zij-, achter- en bovenkant) worden aangesloten.
Luchttoevoeraansluiting aan de onder- en achter-/zijkant (modelafhankelijk) mogelijk.
Rookkanalen en luchttoevoerkanalen kunnen door boxen heen worden gelegd, waardoor ze onzichtbaar blijven.

Elke haard heeft slechts één aansluiting voor het rookkanaal en één voor het luchttoevoerkanal nodig.
Speciale afmetingen voor verbindingsoeningen op aanvraag mogelijk

* Incl. stelpot (8 mm)

- 1 Altezza personalizzabile /
Wenshoogte mogelijk
- 2 Lunghezza personalizzabile /
Wenslengte mogelijk

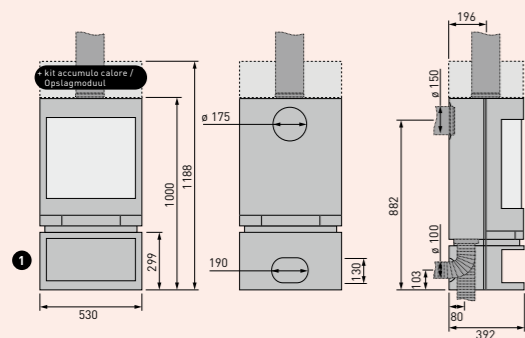

EMOTION S

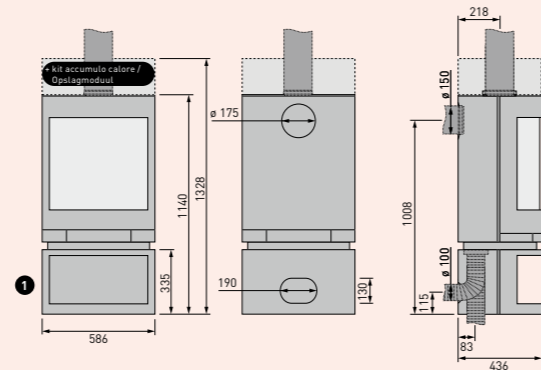

EMOTION M

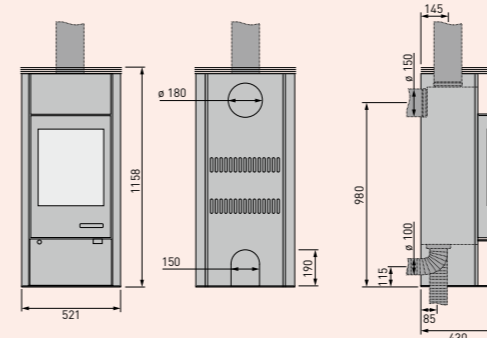

MERANO

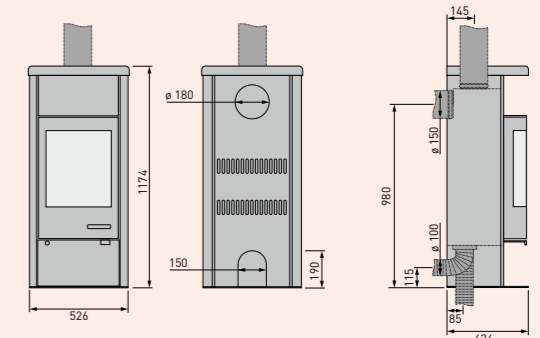

MERANO RUND

»shaker 2.0« con panca corta /
»shaker 2.0« met korte bankuitvoering

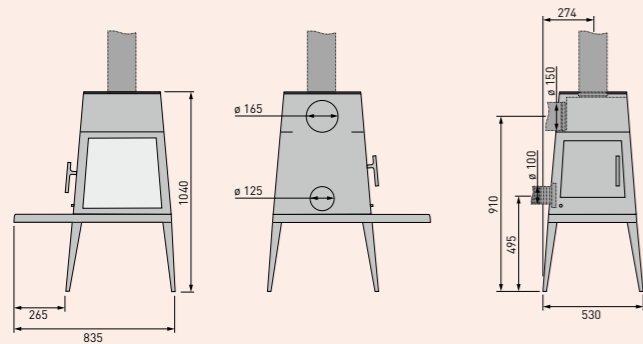

SHAKER 2.0

»shaker 2.0« con panca lunga /
»shaker 2.0« met lange bankuitvoering

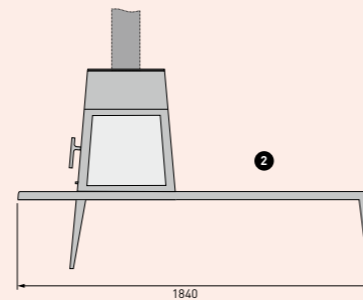

MERANO XL

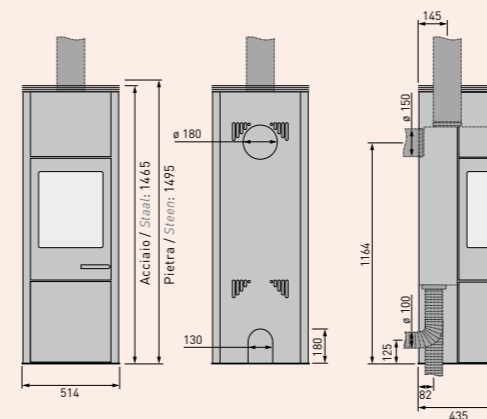

BEO

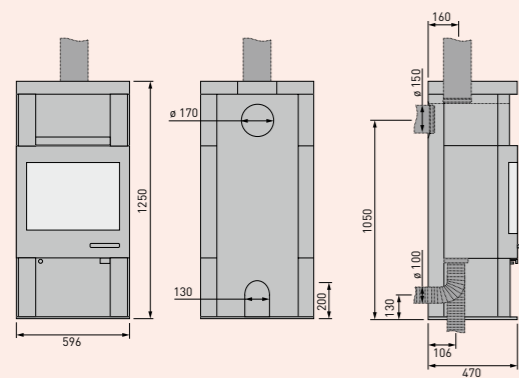
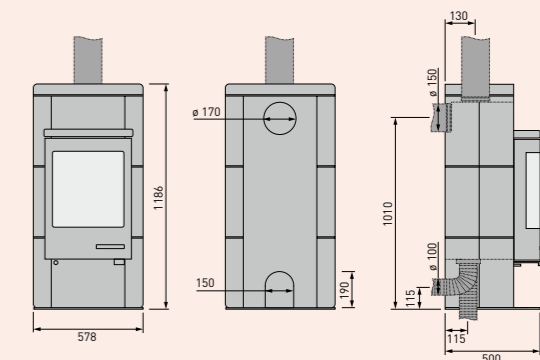

ATOR+

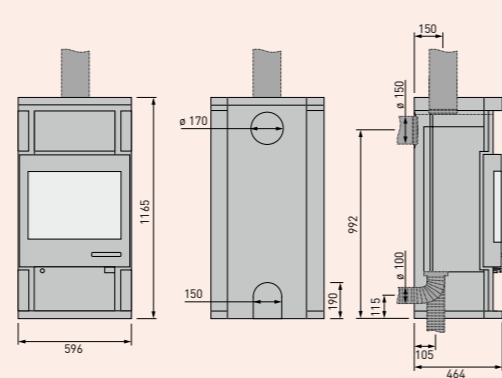

ATOR

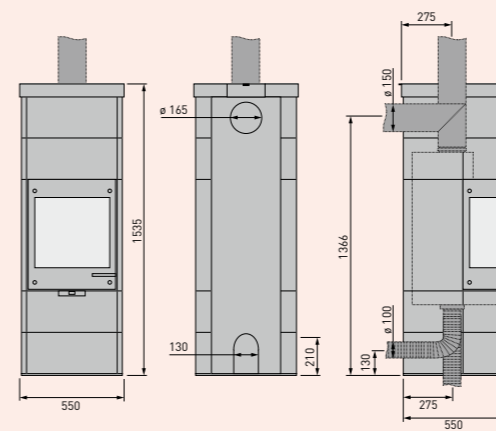

MILANO "M"

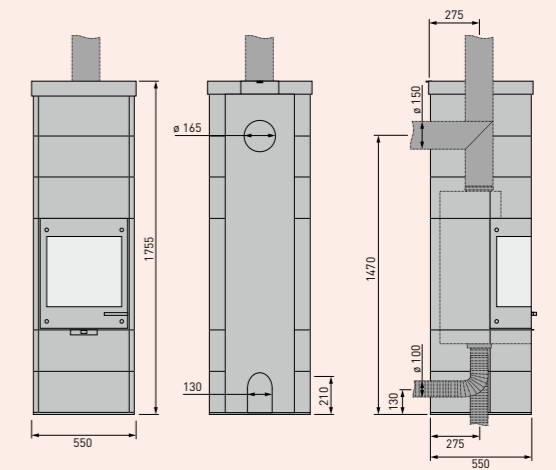

MILANO "L"

COME CONTATTARCI

ITALIA

OEKOTHERM snc
stufe | caminetti | design
Via J. Durst 66 - Kampan Center
I-39042 Bressanone (BZ)
Tel. (0039) 0472 802090
info@oekootherm.it
www.oekootherm.it

GERMANY / HEAD OFFICE

skantherm GmbH & Co. KG
Von-Büren-Allee 16
D-59302 Oelde
www.skantherm.de

CARATTERISTICHE & VANTAGGI

EIGENSCHAPPEN & VOORDELEN

RLU

Stufa camino con possibilità di funzionamento indipendente dall'aria ambiente per l'impiego in case a basso consumo energetico, in case passive e in case clima con ventilazione meccanica controllata (certificazione DIBt dell'Istituto tedesco per la tecnica delle costruzioni, Berlino)

Van de kamertucht onafhankelijke haardkachel voor het gebruik in energie-arme – en passiefhuizen (certificering door het Deutsche Institut für Bautechnik (Duits Instituut voor Bouwtechniek) in Berlijn)



skantherm thermostone – kit d'accumulo calore per un rilascio prolungato del calore: potrete così godere del piacevole calore accumulato anche molte ore dopo l'estinzione della fiamma.

thermostone – opslagmodule voor langdurige warmteafgifte: Met de opslagmodule „skantherm thermostone“ behoudt u nog vele uren na het uitdoven van de vlammen een aangename opslagwarmte.



Stufa camino girevole (opzionale)

Draaibaarheid van de haardkachel (optioneel)



Predisposizione per la presa d'aria esterna

Aansluitingsmogelijkheid voor toevoer van externe van ventilatielucht



Certificazione ambientale (classificazione a stelle per l'Italia)

Certificaat "Certificato Ambientale" (classificatie met sterren voor Italië)

skantherm[®]

Collezione / Collectie
2022

**Calore. Estetica. Energia.
Atmosfera. Un singolo elemento,
tante sfaccettature.**